



## FULL DC INVERTER SYSTEMS

NÁVOD K OBSLUZE  
SDV4-105EAA, SDV4-140EAA, SDV4-160EAA

KOMERČNÍ KLIMATIZACE SDV4



Překlad původního návodu k obsluze

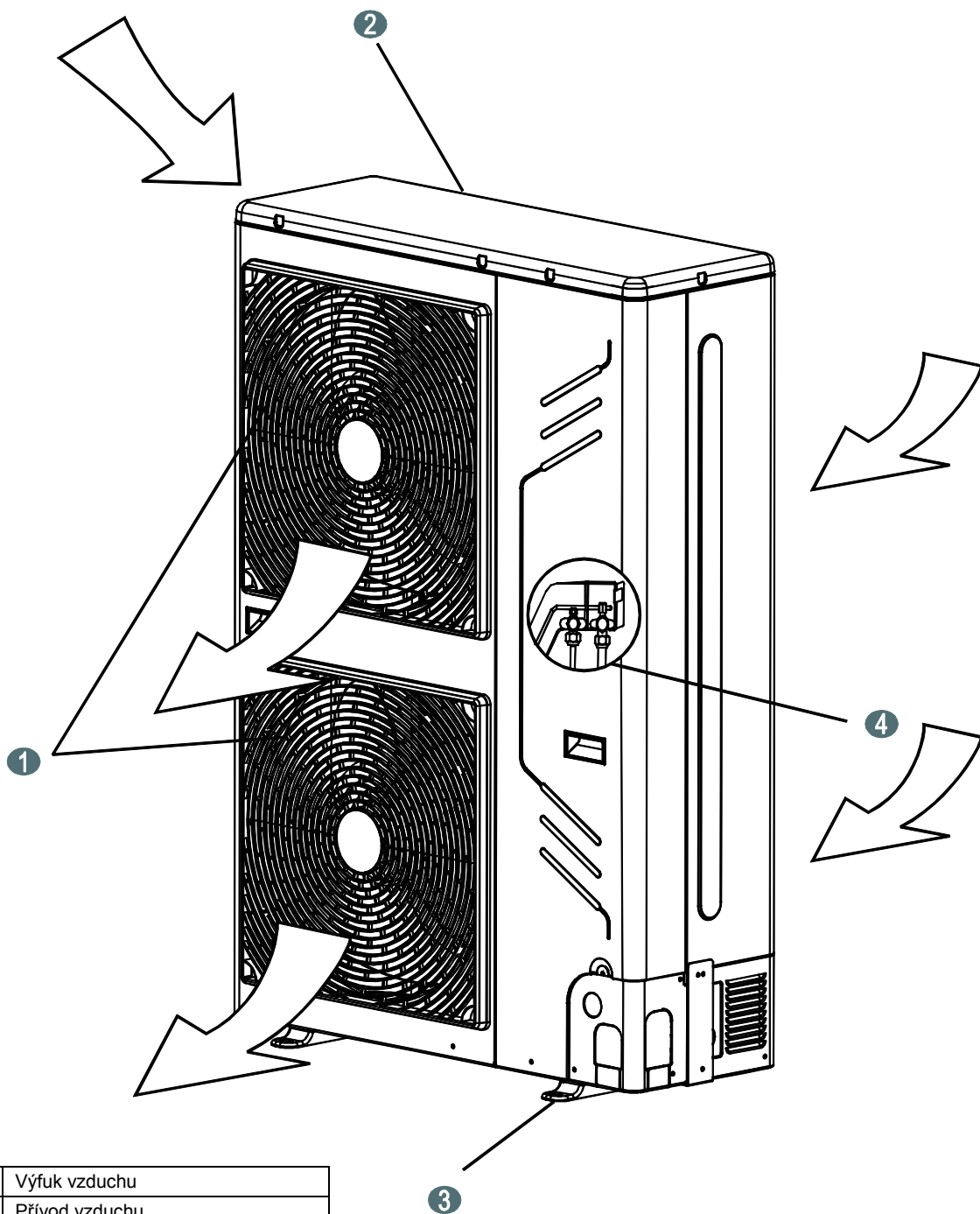

1	Výfuk vzduchu
2	Přívod vzduchu
3	Upevňovací nožka
4	Přípojka pro trubku chladiva (uvnitř jednotky)

Obr. 1  
SDV4-140EAA, SDV4-160EAA



### POZNÁMKA

Všechny obrázky v tomto návodu jsou pouze ilustrační a mohou se lišit od vzhledu vámi zakoupeného klimatizačního zařízení (podle modelu).  
Řiďte se podle vzhledu skutečného zařízení.  
Model SDV4-160EAA splňuje normu IEC 61000-3-12.

## OBSAH

1. DŮLEŽITÉ BEZPEČNOSTNÍ INFORMACE .....	4
2. NÁZVY ČÁSTÍ.....	5
3. PROVOZNÍ ROZSAH.....	6
4. OVLÁDÁNÍ A PROVOZ.....	6
5. KÓDY PORUCH U VENKOVNÍ JEDNOTKY .....	7
6. JEVY, KTERÉ NEJSOU PORUCHOU KLIMATIZAČNÍHO ZAŘÍZENÍ.....	9
7. ŘEŠENÍ PROBLÉMŮ.....	9

## 1. DŮLEŽITÉ BEZPEČNOSTNÍ INFORMACE

Aby se zabránilo zranění uživatele nebo jiných osob a poškození majetku, je třeba dodržovat následující instrukce. Nesprávné používání zařízení kvůli ignorování instrukcí může způsobit zranění nebo škody.

Zde uvedené bezpečnostní pokyny jsou rozděleny do dvou kategorií. V obou kategoriích jsou důležité bezpečnostní informace, které je třeba pozorně pročíst.



### VAROVÁNÍ

Nedodržení těchto pokynů může způsobit smrtelné zranění. Zařízení musí být nainstalováno podle platných místních norem a předpisů.



### UPOZORNĚNÍ

Nedodržení těchto pokynů může způsobit zranění osob nebo poškození zařízení.



### VAROVÁNÍ

- **O instalaci klimatizačního zařízení požádejte prodejce.**  
Pokud provedete instalaci neodborně sami, hrozí nebezpečí úniku vody, úrazu elektrickým proudem nebo požáru.
- **O vylepšení, opravu a údržbu požádejte prodejce.**  
Neodborné vylepšení, oprava nebo údržba mohou způsobit únik vody, úraz elektrickým proudem nebo požár.
- **Pokud nastane neobvyklá situace, například je cítit, že se něco pálí, vypněte napájení a požádejte prodejce o pomoc, abyste se vyhnuli nebezpečí úrazu elektrickým proudem, požáru nebo zranění.**
- **Nikdy nedovolte, aby se do vnitřní jednotky nebo do dálkového ovladače dostala voda.**  
Mohlo by to způsobit úraz elektrickým proudem, požár nebo poškození zařízení.
- **Nikdy nemačkejte tlačítka na dálkovém ovladači pomocí ostrého špičatého předmětu.**  
Dálkový ovladač by se mohl poškodit.
- **Nikdy nenahrazujte spálenou pojistku drátem nebo pojistkou s jiným jmenovitým proudem.**  
Použití drátu nebo jiné nevhodné náhrady může způsobit poškození jednotky nebo požár.
- **Nenechávejte na sebe dlouho foukat vzduch přímo z klimatizace. Neprospívá to zdraví.**

- **Nestrkejte prsty, tyče nebo jiné předměty do otvorů pro přívod nebo výfuk vzduchu.**  
Když se ventilátor točí vysokou rychlostí, může dojít ke zranění.
- **Nikdy nepoužívejte blízko jednotky hořlavé spreje, například lak na vlasy nebo barvu.**  
Může to způsobit požár.
- **Nikdy se nedotýkejte výfuku vzduchu nebo pohybujících se lamel pro směrování vzduchu.**  
Mohlo by dojít k přiskřípnutí prstů nebo poškození jednotky.
- **Nikdy zařízení nekontrolujte ani neopravujte sami.**  
O provedení takové práce požádejte vždy kvalifikovaného servisního technika.
- **Nevyhazujte toto zařízení jako netříděný komunální odpad. Je nutné ho předat k likvidaci příslušně sběrně odpadu.**  
Informace o sběrnách odpadu získáte u orgánů místní samosprávy.



- **Pokud jsou elektrická zařízení vyhozena v přírodě nebo na skládku, mohou z nich unikat nebezpečné látky do podzemních vod a dostávat se do potravního řetězce, což může poškodit vaše zdraví a životní prostředí.**
- **Poradte se s prodejcem, jak postupovat, když dojde k úniku chladiva.**  
Když je systém nainstalován a provozován v malé místnosti, je třeba zajistit, aby při případném náhodném úniku chladiva nedošlo ke zvýšení jeho koncentrace ve vzduchu nad určitý limit. Jinak může dojít k úbytku kyslíku v místnosti a vážnému ohrožení zdraví.
- **Chladivo v klimatizačním zařízení je bezpečné a normálně neuniká.**  
Pokud chladivo náhodně unikne do místnosti, může ve styku s plamenem hořáku, topení nebo sporáku vznikat škodlivý plyn.
- **Vypněte všechna topná zařízení, vyvětrejte místnost a kontaktujte prodejce jednotky.**  
Nepoužívejte klimatizační zařízení, dokud servisní technik neopraví místo úniku chladiva.



### UPOZORNĚNÍ

- **Nepoužívejte klimatizační zařízení pro žádné jiné účely.**  
Nepoužívejte jednotku pro chlazení přesných přístrojů, jídla, rostlin, zvířat nebo uměleckých děl, abyste zabránili zhoršení jejich stavu.
- **Před čištěním zařízení je nutné zastavit provoz a vypnout jistič nebo odpojit napájecí kabel.**  
Jinak může dojít k úrazu elektrickým proudem nebo jinému zranění.
- **Aby se omezilo riziko úrazu elektrickým proudem nebo požáru, musí být nainstalován proudový chránič.**
- **Ujistěte se, že je klimatizační zařízení řádně uzemněno.**  
Abyste zabránili úrazu elektrickým proudem, zajistěte správné uzemnění zařízení. Zemnicí vodič nesmí být připojen na plynové nebo vodovodní potrubí, bleskosvod nebo uzemnění telefonní linky.
- **Abyste zabránili zranění, nedemontujte ochranný kryt ventilátoru venkovní jednotky.**
- **Nemanipulujte s klimatizačním zařízením, když máte mokré ruce.**  
Může dojít k úrazu elektrickým proudem.

- **Nedotýkejte se žeber tepelného výměníku.**  
Tato žebra jsou ostrá a mohli byste se o ně pořezat.
- **Nedávejte pod vnitřní jednotku předměty, které by mohly být poškozeny vodou.**  
K poškození zkondenzovanou vodou by mohlo dojít, když je vlhkost vzduchu vyšší než 80 %, zablokuje se odtok vody nebo se zaneše filtr.
- **Po dlouhé době provozu zkontrolujte, zde jsou podstavec a upevnění jednotky v pořádku.**  
Při poškození může jednotka spadnout a způsobit zranění.
- **Pokud je spolu s klimatizačním zařízením používáno zařízení s hořákem (kamna, sporák apod.), větrejte dostatečně místnost, abyste zabránili nedostatku kyslíku,**
- **Nainstalujte odtokovou hadici tak, aby byl zajištěn dobrý odtok vody.**  
Špatný odtok vody může způsobit vlhnutí budovy, nábytku, atd.
- **Nikdy se nedotýkejte součástí uvnitř řídicí jednotky.**  
Nikdy nesundávejte přední panel. Některé součásti mohou být pod nebezpečným napětím a zařízení by se mohlo poškodit.
- **Nenechávejte foukat vzduch přímo na malé děti, rostliny nebo zvířata.**  
Mohlo by to na ně mít nepříznivý vliv.
- **Nedovoďte dětem, aby lezly na venkovní jednotku, a nedávejte na venkovní jednotku žádné předměty.**  
Při pádu osob a předmětů nebo při převrácení jednotky může dojít ke zranění.
- **Nepoužívejte klimatizační zařízení, když v místnosti aplikujete plyn proti hmyzu apod.**  
Chemikálie by se mohly usadit v jednotce a ohrozit zdraví osob, které jsou na takové látky alergické.
- **Nedávejte zařízení s otevřeným ohněm na místa, kam fouká vzduch z jednotky, nebo pod vnitřní jednotku.**  
Může to způsobit nedokonalé spalování nebo tepelnou deformaci jednotky.
- **Neinstalujte klimatizační zařízení na žádné místo, kde může dojít k úniku hořlavého plynu.**  
Pokud by plyn unikl a dostal se do blízkosti klimatizačního zařízení, mohlo by dojít k požáru.
- **Zařízení nesmí používat malé děti nebo handicapované osoby bez dozoru.**
- **Na malé děti je nutné dohlížet, aby si se zařízením nehrály.**
- **Když je součet výkonů vnitřních jednotek větší než 100 % výkonu venkovní jednotky, výkon vnitřních jednotek se sníží.**
- **Když je součet výkonů vnitřních jednotek větší než 120 % výkonu venkovní jednotky, zapínejte vnitřní jednotky pokud možno v různou dobu, aby se zvýšila účinnost klimatizace.**
- **Větrací mřížky je třeba pravidelně čistit, aby se neucpaly.**  
Tyto mřížky slouží pro odvod tepla ze součástí jednotky a pokud se ucpou, zkrátí se kvůli dlouhodobému přehřátí životnost součástí.
- **Teplota v chladicím okruhu může být vysoká. Vedte propojovací kabel v dostatečné vzdálenosti od trubek chladiwa.**

## 2. NÁZVY ČÁSTÍ

Toto klimatizační zařízení se skládá z vnitřní jednotky, venkovní jednotky, propojovacích trubek a dálkového ovladače (viz obr. 1).

### Ovládání vynuceného chlazení

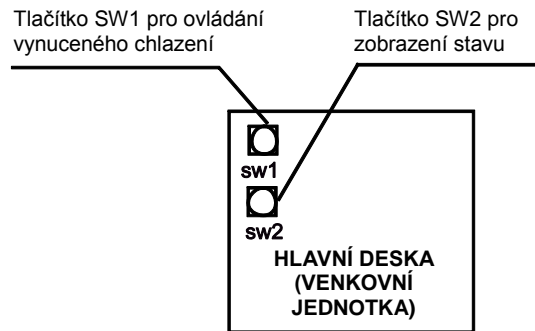

Obr. 2-1

Pro spuštění funkce vynuceného chlazení stiskněte jednu tlačítko pro ovládání vynucené chlazení. Frekvence kompresoru venkovní jednotky se změní na 44 Hz a pak se bude udržovat. Ventilátor vnitřní jednotky poběží vysokou rychlostí. Dalším stisknutím tlačítka se funkce vynuceného chlazení ukončí.

### Zobrazení stavu

Tlačítko SW2 slouží pro zjištění stavu zařízení. Údaje na displeji se přepínají cyklicky takto:

SDV4-140EAA, SDV4-160EAA:

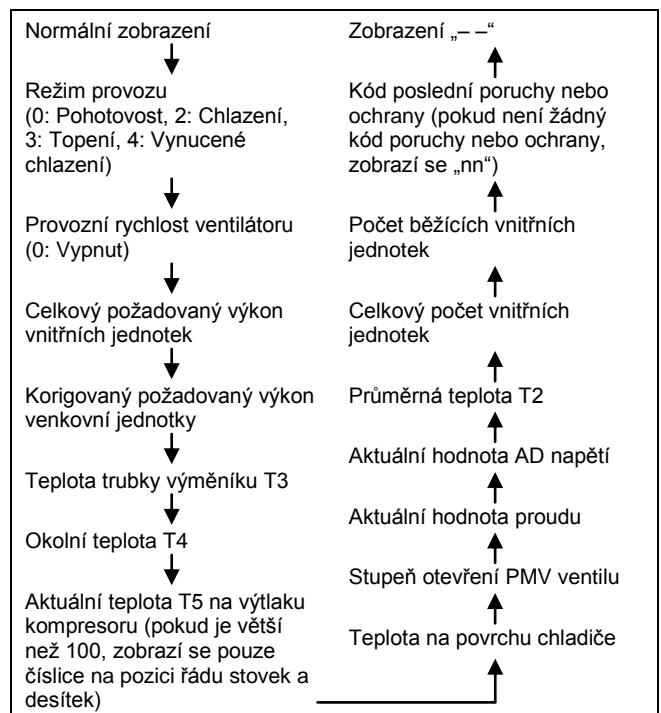

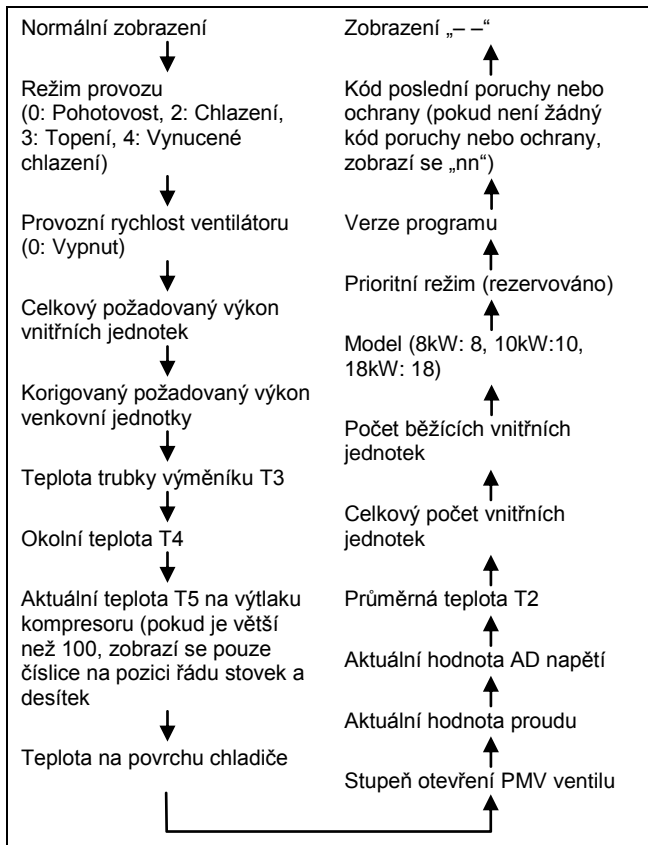

### POZNÁMKA

- Po připojení napájení je před spuštěním nezbytně nutné nechat zařízení 12 hodin předeheat. Nevypínejte napájení, když má být předpokládaná doba nečinnosti zařízení kratší než 24 hodin. (Důvodem je, aby fungoval ohříváč skříně kompresoru a zabránilo se studenému startu kompresoru.)
- Dbejte na to, aby nebyl blokován přívod a výfuk vzduchu. Zablokování může snížit účinnost zařízení nebo aktivovat ochranu, která zařízení vypne.

## 3. PROVOZNÍ ROZSAH

Pro zajištění bezpečného a ekonomického provozu používejte systém při následujících teplotách. Maximální provozní teplota pro klimatizační zařízení (chlazení/topení)

Tabulka 3-1

Režim	Teplota Venkovní teplota	Teplota v místnosti
Chlazení	-15~43 °C	17~32 °C
Topení	-15~27 °C	≤ 27 °C



### POZNÁMKA

- Pokud je klimatizační zařízení používáno v jiných než výše uvedených podmínkách, může to způsobit špatné fungování jednotky.
- Při vyšší relativní vlhkosti vzduchu v místnosti může docházet ke kondenzaci vody na povrchu klimatizačního zařízení. Je to normální jev. Zavřete dveře a okna.
- V tomto rozmezí provozních teplot je možné dosáhnout optimálního výkonu.

## 4. OVLÁDÁNÍ A PROVOZ

### 4.1 Ochranné funkce

Ochranné funkce zastaví provoz klimatizačního zařízení, když nastanou situace, kdy by provoz mohl způsobit poškození zařízení. Když se aktivuje funkce ochrany, indikátor provozu stále svítí, ale klimatizační zařízení nepracuje. Navíc svítí indikátor kontroly stavu.

Funkce ochrany se může aktivovat v následujících situacích:

- Operace Chlazení**
  - Přívod nebo výfuk vzduchu venkovní jednotky je zablokovaný.
  - Do výfuku vzduchu venkovní jednotky neustále fouká silný vítr.
- Operace Topení**
  - Vzduchový filtr vnitřní jednotky je ucpaný prachem nebo jinými nečistotami.
  - Výfuk vzduchu vnitřní jednotky je ucpaný.



### POZNÁMKA

Když se aktivuje funkce ochrany, vypněte manuální vypínač napájení a po odstranění problému obnovte provoz.

### 4.2 Přerušování napájení

- Pokud dojde během provozu k výpadku napájení, všechny operace se okamžitě zastaví.
- Když je napájení obnoveno, indikátor na indikačním panelu vnitřní jednotky bliká. Jednotka se pak automaticky restartuje.
- Abnormální fungování:  
Pokud zařízení přestane fungovat normálně, například kvůli silné bouři nebo elektromagnetickému rušení, vypněte manuální vypínač napájení, znovu jej zapněte a pak stiskněte tlačítko ON/OFF.

### 4.3 Výkon topení

- Funkce Topení pracuje na principu tepelného čerpadla, které odebírá teplo z venkovního vzduchu a uvolňuje je uvnitř domu. Při poklesu venkovní teploty se úměrně snižuje výkon topení.
- Když je venkovní teplota příliš nízká, doporučuje se použít spolu s klimatizačním zařízením ještě jiný zdroj tepla.
- V některých mimořádně chladných oblastech, například na horách, je nevhodnější nainstalovat vnitřní jednotku, která je vybavena pomocným elektrickým topným tělesem. (Podrobnosti viz uživatelský návod pro vnitřní jednotku.)



### POZNÁMKA

- Když vnitřní jednotka během funkce Topení přijme povel pro vypnutí, poběží ventilátor vnitřní jednotky ještě dalších 20–30 sekund, aby se z jednotky vyfoukalo zbývající teplo.
- Pokud klimatizační zařízení přestane fungovat správně kvůli silnému elektromagnetickému rušení, odpojte jeho napájení, znovu připojte a pak znovu zapněte.

### 4.4 Ochrana proti předčasnému spuštění

- Tato funkce ochrany znemožňuje, aby bylo klimatizační zařízení znovu spuštěno dříve, než uplynou asi 3 minuty od předchozího zastavení.

## 4.5 Režimy Chlazení a Topení

- Vnitřní jednotky tohoto automatického centrálního klimatizačního zařízení je sice možné ovládat samostatně, ale vnitřní jednotky ve stejném systému nemohou pracovat souběžně v režimu Chlazení i Topení.
- Když nastane konflikt režimů Chlazení a Topení, vnitřní jednotky, které běží v režimu Chlazení, se zastaví a na ovládacím panelu se bude indikovat stav Standby (pohotovost) nebo No Priority (nemá prioritu). Vnitřní jednotky, které běží v režimu Topení, budou pokračovat v provozu.
- Pokud správce klimatizačního zařízení nastaví režim provozu, nemůže klimatizační zařízení běžet v jiném než přednastaveném režimu. Při volbě jiného režimu se na ovládacím panelu bude indikovat stav Standby (pohotovost) nebo No Priority (nemá prioritu).

## 4.6 Funkce v režimu Topení

- Teplý vzduch nezačne foukat hned po spuštění funkce Topení, ale až po 3–5 minutách (závisí na teplotě v místnosti a venku), až se zahřeje tepelný výměník vnitřní jednotky.

- Během provozu se může motor ventilátoru venkovní jednotky při vysoké teplotě zastavit.
- Pokud vnitřní jednotka běží v režimu Ventilátor a jiné vnitřní jednotky běží v režimu Topení, může se ventilátor zastavit, aby se zabránilo rozfoukání teplého vzduchu.

## 4.7 Odmrazování během operace Topení

- Během operace Topení venkovní jednotka občas zamrzne. Pro zvýšení účinnosti provozu zahájí jednotka automaticky odmrzování (trvá asi 2–10 minut) a z venkovní jednotky odečte voda z rozpuštěné námrazy.
- Během odmrzování přestanou pracovat motory ventilátorů venkových i vnitřních jednotek.

# 5. KÓDY PORUCH U VENKOVNÍ JEDNOTKY

Tabulka 5-1 (SDV4-140EAA, SDV4-160EAA):

Kód poruchy	Popis poruchy nebo ochranné funkce
H0	Nekompatibilita mezi vnitřní a venkovní jednotkou (rezervováno)
E0	Porucha EEPROM
E2	Porucha komunikace mezi venkovní a vnitřními jednotkami
E3	Porucha komunikace mezi hlavní deskou a IR341
E4	Porucha snímače teploty venkovní jednotky
E5	Ochrana proti abnormálnímu napětí
E6	Porucha DC motoru ventilátoru
E7	Porucha ventilátoru v oblasti A trvá déle než 5 minut v režimu Topení
E8	Během 10 minut došlo 2× k aktivaci ochrany E6 (obnova provozu po odpojení napájení)
P0	Ochrana proti vysoké teplotě na chladicích žebrech
P1	Ochrana proti vysokému tlaku
P2	Ochrana proti nízkému tlaku
P3	Ochrana proti nadproudu kompresoru
P4	Ochrana proti vysoké teplotě na výtlaku kompresoru
P5	Ochrana proti vysoké teplotě kondenzátoru venkovní jednotky
P6	Ochrana modulu IPM
P7	Ochrana proti vysoké teplotě výparníku
P8	Ochrana proti silnému větru

### Funkce displeje

- Při pohotovostním stavu: LED displej zobrazuje počet zapnutých vnitřních jednotek, které komunikují s venkovními jednotkami.
- Při provozu: LED displej zobrazuje frekvenci kompresoru.
- Při odmrzování: LED displej zobrazuje kód „dF“.

Tabulka 5-2 (SDV4-105EAA):

Kód poruchy	Popis poruchy nebo ochranné funkce
E2	Porucha komunikace mezi venkovní a vnitřními jednotkami
E4	Porucha snímače teploty T3 a T4
E5	Ochrana proti abnormálnímu napětí
E6	Ochrana motoru ventilátoru
E7	Porucha snímače teploty na výtlaku kompresoru
E9	Porucha EEPROM
EA	Ventilátoru v oblasti A běží déle než 5 minut v režimu Topení
Eb	Během 10 minut došlo 2× k aktivaci ochrany E6
H0	Porucha komunikace mezi hlavní deskou a IR341
P1	Ochrana proti vysokému tlaku
P2	Ochrana proti nízkému tlaku
P3	Ochrana proti abnormálnímu vstupnímu proudu
P4	Ochrana proti vysoké teplotě na výtlaku kompresoru
P5	Ochrana proti vysoké teplotě kondenzátoru
P6	Ochrana modulu invertoru
P8	Ochrana proti silnému větru
PE	Ochrana proti vysoké teplotě výparníku vnitřní jednotky
L0	Porucha modulu
L1	Ochrana proti nízkému napětí napájecího kabelu invertorového modulu.
L2	Ochrana proti vysokému napětí napájecího kabelu invertorového modulu.
L3	Rezervováno
L4	Porucha MCE/Synchronizace/Uzavřená smyčka
L5	Ochrana proti nulové rychlosti kompresoru
L6	Rezervováno
L7	Ochrana proti chybné fázi
L8	Ochrana proti změně rychlosti kompresoru > 15 Hz během 1 sekundy
L9	Ochrana proti rozdílu rychlosti > 15 Hz mezi reálnou a nastavenou rychlostí

#### Funkce displeje

- Při pohotovostním stavu: LED displej zobrazuje počet zapnutých vnitřních jednotek, které komunikují s venkovními jednotkami.
- Při provozu: LED displej zobrazuje frekvenci kompresoru.
- Při odmrazování: LED displej zobrazuje kód „dF“.



## 6. JEVY, KTERÉ NEJSOU PORUCHOU KLIMATIZAČNÍHO ZAŘÍZENÍ

### Situace 1: Systém nepracuje

- Klimatizační zařízení se nespustí bezprostředně poté, co je stisknuto tlačítko ON/OFF na dálkovém ovladači. Pokud indikátor provozu svítí, je systém v normálním stavu. Klimatizační zařízení se spustí 3 minut po zapnutí, aby se zabránilo přetížení motoru kompresoru.
- Pokud svítí indikátor provozu a také indikátor odmrazování (u modelů pro chlazení i topení) nebo indikátor režimu Ventilátor (u modelů jen pro chlazení), znamená to, že jste nastavili režim Topení. Bezprostředně po nastavení režimu Topení, když ještě není spuštěn kompresor, je ve vnitřní jednotce aktivována ochrana proti vyfukování studeného vzduchu.

### Situace 2: Během režimu Chlazení se jednotka přepne do režimu Ventilátor

- Aby se zabránilo zamrznutí výparníku vnitřní jednotky, systém přejde automaticky do režimu Ventilátor, a po chvíli se znovu obnoví režim Chlazení.
- Když teplota v místnosti klesne pod nastavenou teplotu, kompresor se zastaví a vnitřní jednotka se přepne do režimu Ventilátor; když se teplota zvýší, kompresor se znovu spustí. Obdobně to probíhá v režimu Topení.

### Situace 3: Z jednotky vychází bílá pára

#### Situace 3.1: Vnitřní jednotka

- Když je během operace Chlazení příliš vysoká vlhkost vzduchu a vnitřek vnitřní jednotky je velmi znečištěný, bude v místnosti nerovnoměrná teplota. Je zapotřebí vyčistit vnitřek vnitřní jednotky. Požádejte prodejce o pomoc s čištěním jednotky. Tato práce vyžaduje kvalifikovaného servisního technika.

#### Situace 3.2: Vnitřní jednotka, venkovní jednotka

- Když se po odmrazování přepne systém na Topení, mění se vlhkost vzniklá při odmrazování na páru a vyfukuje se ven.

### Situace 4: Zvuky během funkce Chlazení

#### Situace 4.1: Vnitřní jednotka

- Během funkce Chlazení nebo při jejím ukončení je slyšet trvalý slabý zvuk sání. Tento zvuk je slyšet, když běží vodní čerpadlo (doplňkové příslušenství).
- Když se systém po funkci Topení zastaví, je slyšet praskání nebo vrzání. Tento zvuk je způsoben roztahováním nebo smršťováním plastových dílů při změnách teploty.

#### Situace 4.2: Vnitřní jednotka, venkovní jednotka

- Během provozu je slyšet trvalé slabé syčení. Tento zvuk je způsoben prouděním chladiva přes vnitřní a venkovní jednotku.
- Při spuštění, hned po zastavení provozu nebo při operaci odmrazování je slyšet syčení. Tento zvuk je způsoben zastavením nebo změnou směru proudění chladiva.

#### Situace 4.3: Venkovní jednotka

- Mění se provozní hluk jednotky. Je to způsobeno změnou frekvence kompresoru.

### Situace 5: Z jednotky se vyfukuje prach.

- Když je jednotka použita poprvé po dlouhé době. Vyfukuje se prach usazený v jednotce.

### Situace 6: Z jednotky vychází zápach.

- V jednotce se může nahromadit zápach z místnosti, nábytku, cigaret apod. a pak se vyfukovat ven.

### Situace 7: Ventilátor venkovní jednotky se neotáčí.

- Během provozu je rychlost ventilátoru řízena tak, aby byla optimalizována činnost zařízení.

## 7. ŘEŠENÍ PROBLÉMU

### 7.1 Problémy s klimatizačním zařízením

**Pokud nastane některá z následujících situací, zastavte provoz, odpojte napájení a kontaktujte prodejce.**

- Indikátor provozu rychle bliká (dvakrát za sekundu). Tento indikátor rychle bliká i poté, co bylo zařízení odpojeno od napájení a pak znovu připojeno.
- Dálkový ovladač je porouchaný nebo některá tlačítka nefungují správně.
- Elektrická ochrana (pojistka, jistič) se často aktivuje.
- Do jednotky se dostaly nějaké předměty nebo voda.
- Z vnitřní jednotky uniká voda.
- Jiné závady.

**Pokud systém nepracuje správně s výjimkou výše uvedených případů nebo jsou výše uvedené závady zcela zřejmé, zkontrolujte systém podle následujících pokynů. (Viz tabulka 7-1.)**

Tabulka 7-1

Příznaky	Příčiny	Řešení
<b>Jednotka se nespustí</b>	<ul style="list-style-type: none"> <li>• Výpadek napájení.</li> <li>• Vypnutý vypínač napájení.</li> <li>• Spálená pojistka nebo vypnutý jistič.</li> <li>• Vybité baterie v dálkovém ovladači nebo jiný problém s ovladačem.</li> </ul>	<ul style="list-style-type: none"> <li>• Počkejte na obnovu napájení.</li> <li>• Zapněte napájení.</li> <li>• Vyměňte pojistku nebo zapněte jistič.</li> <li>• Vyměňte baterie nebo zkontrolujte ovladač.</li> </ul>
<b>Vzduch fouká normálně, ale vůbec se neochlazuje.</b>	<ul style="list-style-type: none"> <li>• Nesprávně nastavená teplota.</li> <li>• Je aktivní 3minutová ochrana kompresoru.</li> </ul>	<ul style="list-style-type: none"> <li>• Nastavte teplotu správně.</li> <li>• Počkejte.</li> </ul>
<b>Jednotka se často spouští nebo zastavuje</b>	<ul style="list-style-type: none"> <li>• Příliš málo nebo mnoho chladiva.</li> <li>• V chladicím okruhu je vzduch nebo v něm není žádný zkapalněný plyn.</li> <li>• Vadný kompresor.</li> <li>• Příliš vysoké nebo nízké napětí.</li> <li>• Zablokovaný chladicí okruh.</li> </ul>	<ul style="list-style-type: none"> <li>• Opravte místo úniku a doplňte správné množství chladiva.</li> <li>• Vyčerpajte vzduch a doplňte chladivo.</li> <li>• Opravte nebo vyměňte kompresor.</li> <li>• Nainstalujte regulátor napětí.</li> <li>• Najděte příčinu a odstraňte ji.</li> </ul>
<b>Nedostatečné chlazení</b>	<ul style="list-style-type: none"> <li>• Špinavý tepelný výměník venkovní nebo vnitřní jednotky.</li> <li>• Špinavý vzduchový filtr.</li> <li>• Zablokovaný přívod/výfuk vzduchu vnitřní/venkovní jednotky.</li> <li>• Otevřená dveře a okna.</li> <li>• Přímé sluneční světlo.</li> <li>• Příliš mnoho zdrojů tepla v místnosti.</li> <li>• Příliš vysoká venkovní teplota.</li> <li>• Únik chladiva nebo málo chladiva.</li> </ul>	<ul style="list-style-type: none"> <li>• Očistěte tepelný výměník.</li> <li>• Vyčistěte vzduchový filtr.</li> <li>• Odstraňte všechny překážky, aby mohl vzduch volně proudit.</li> <li>• Zavřete dveře a okna.</li> <li>• Zastíňte sluneční světlo závěsem.</li> <li>• Omezte zdroje tepla.</li> <li>• Snižuje se tím chladicí výkon klimatizace (normální jev).</li> <li>• Opravte místo úniku a doplňte správné množství chladiva.</li> </ul>
<b>Nedostatečné topení</b>	<ul style="list-style-type: none"> <li>• Venkovní teplota je nižší než 7 °C.</li> <li>• Dveře a okna nejsou úplně zavřené.</li> <li>• Únik chladiva nebo málo chladiva.</li> </ul>	<ul style="list-style-type: none"> <li>• Použijte další zdroj tepla.</li> <li>• Zavřete dveře a okna.</li> <li>• Opravte místo úniku a doplňte správné množství chladiva.</li> </ul>

## 7.2 Problémy s dálkovým ovladačem

Než si vyžádáte technickou pomoc nebo opravu, zkontrolujte následující body:

(Viz tabulka 7-2.)

Tabulka 7-2

Příznaky	Příčiny	Řešení
Nelze měnit rychlost ventilátoru.	<ul style="list-style-type: none"> <li>Zjistěte, zda je na displeji indikován režim Automatika (AUTO).</li> </ul>	<ul style="list-style-type: none"> <li>Když je nastaven automatický režim provozu, bude klimatizační zařízení měnit rychlost ventilátoru automaticky.</li> </ul>
	<ul style="list-style-type: none"> <li>Zjistěte, zda je na displeji indikován režim Odvlhčování (DRY).</li> </ul>	<ul style="list-style-type: none"> <li>Když je nastaven režim Odvlhčování, bude klimatizační zařízení měnit rychlost ventilátoru automaticky. Rychlost ventilátoru lze nastavovat v režimech Chlazení COOL), Ventilátor (FAN) a Topení (HEAT).</li> </ul>
Dálkový ovladač nevysílá signál, i když je stisknuté tlačítko ON/OFF.	<ul style="list-style-type: none"> <li>Zkontrolujte, zda nejsou baterie v dálkovém ovladači vybité.</li> </ul>	<ul style="list-style-type: none"> <li>Je vypnuté napájení.</li> </ul>
Nezobrazuje se nastavená teplota (TEMP).	<ul style="list-style-type: none"> <li>Zjistěte, zda je na displeji indikován režim Ventilátor (FAN).</li> </ul>	<ul style="list-style-type: none"> <li>V režimu Ventilátor nelze nastavovat teplotu.</li> </ul>
Indikace na displeji po určité době zmizí.	<ul style="list-style-type: none"> <li>Pokud byla na displeji indikována funkce Načasované vypnutí (TIMER OFF), zkontrolujte, zda nenastal čas pro vypnutí.</li> </ul>	<ul style="list-style-type: none"> <li>Podle nastaveného času se klimatizační zařízení vypne.</li> </ul>
Indikátor Načasované zapnutí (TIMER ON) na displeji po určité době zmizí.	<ul style="list-style-type: none"> <li>Pokud byla na displeji indikována funkce Načasované zapnutí (TIMER ON), zkontrolujte, zda nenastal čas pro zapnutí.</li> </ul>	<ul style="list-style-type: none"> <li>Podle nastaveného času se klimatizační zařízení automaticky spustí a příslušný indikátor zmizí.</li> </ul>
Po stisknutí tlačítka ON/OFF na ovladači se z vnitřní jednotky neozve potvrzující zvukový signál.	<ul style="list-style-type: none"> <li>Zkontrolujte, zda je při stisknutí tlačítka ON/OFF nasměrován vysílač signálu dálkového ovladače správně na infračervený senzor pro příjem signálu na vnitřní jednotce.</li> </ul>	<ul style="list-style-type: none"> <li>Nasměrujte vysílač signálu dálkového ovladače přímo na infračervený senzor pro příjem signálu na vnitřní jednotce a pak stiskněte znovu tlačítko ON/OFF.</li> </ul>

