

NÁVOD K OBSLUZE

SLIM CAMPER TRAILER

ASV-25AS (WIFI), ASV-35AS (WIFI)



Překlad původního návodu k obsluze

DŮLEŽITÁ POZNÁMKA:

Před instalací a použitím vašeho nového klimatizačního zařízení si pečlivě přečtěte tento návod. Návod si pak dobře uložte pro další použití.

OBSAH

UPOZORNĚNÍ PRO INSTALACI.....	2
NĚKOLIK SLOV O VAŠÍ NOVÉ KLIMATIZAČNÍ JEDNOTCE	4
ELEKTRICKÉ PARAMETRY	4
SCHÉMA ZAPOJENÍ	5
SEZNAM DODÁVANÝCH DÍLŮ.....	6
NÁZVY ČÁSTÍ	7
POUŽITÍ BEZDRÁTOVÉHO DÁLKOVÉHO OVLADAČE.....	8
OVLÁDACÍ PANEL	15
POKYNY PRO INSTALACI.....	16
KROK 1 – VÝBĚR MÍSTA PRO INSTALACI A INSTALACE KLIMATIZAČNÍ JEDNOTKY....	16
KROK 2 – MONTÁŽ VENKOVNÍ STŘEŠNÍ JEDNOTKY.....	19
KROK 3 – MONTÁŽ VNITŘNÍ STROPNÍ JEDNOTKY	20
KROK 4 – ELEKTRICKÉ ZAPOJENÍ	21
KROK 5 – DOKONČENÍ INSTALACE	23
ŘEŠENÍ PROBLÉMŮ.....	24
POSTUPY BĚŽNÉ ÚDRŽBY	25
ZPĚTNÝ ODBĚR ELEKTROODPADU	27
POUŽITÉ CHLADIVO	27
INFORMACE TÝKAJÍCÍ SE POUŽITÉHO CHLADICÍHO PROSTŘEDKU	27
VÝROBCE	27
ZÁSTUPCE, SERVIS.....	27

- Toto zařízení by neměly obsluhovat osoby (včetně dětí), které mají snížené fyzické, smyslové nebo mentální schopnosti nebo nemají dostatek potřebných znalostí a zkušeností, pokud nejsou pod dozorem nebo nejsou poučeny o obsluze zařízení osobou, která odpovídá za jejich bezpečnost. Na děti je třeba dohlížet, aby si se zařízením nehrály.
- Toto zařízení mohou používat také děti starší 8 let a osoby se sníženými fyzickými, smyslovými nebo mentálními schopnostmi, nebo osoby s nedostatečnými zkušenostmi a znalostmi, pokud jsou pod dozorem nebo pokud byly poučeny, jak zařízení bezpečně používat a jsou si vědomy možných rizik.
- Děti si nesmí se zařízením hrát.
- Čištění a uživatelskou údržbu zařízení nesmí provádět děti bez dozoru.
- Pro zajištění shody s normou IEC/EN 61000-3-11 musí být hodnota impedance napájecího systému, ke kterému je zařízení připojeno, menší nebo rovna maximální přípustné hodnotě Z_{sys} v následující tabulce:

Model	Max. hodnota Z_{sys}
ASV-25AS	0,316 Ω
ASV-35AS	

UPOZORNĚNÍ PRO INSTALACI

VAROVÁNÍ

- Dodržujte všechny relevantní státní normy a vyhlášky.
- Nepoužívejte poškozený nebo nestandardní napájecí kabel.
- Při instalaci a údržbě buďte opatrní. Při nesprávném postupu hrozí úraz elektrickým proudem, zranění nebo jiné nehody.
- Než zařízení zapnete, otevřete ručně horizontální směrovací lamelu vnitřní jednotky. Jinak nebude možné vyfukovat studený vzduch a na horizontální směrovací lamelu bude kondenzovat voda.

Rozsah provozních teplot

Doporučený rozsah provozních teplot: +4–46 °C (topení: +4–24 °C / chlazení +18–46 °C). Kvůli různým ochranným funkcím může venkovní jednotka přestat pracovat i v rozsahu provozních teplot.

Výběr místa pro instalaci

Základní požadavky

Instalace zařízení na následujících místech může způsobit poruchu. Pokud nelze zařízení umístit jinak, poraďte se s prodejcem.

1. Místa, kde jsou velké zdroje tepla, výpary, hořlavé/výbušné plyny nebo těkavé látky, rozptýlené ve vzduchu.
2. Místa, kde jsou zařízení generující vysokofrekvenční elektromagnetické vlny (například svářečky nebo lékařské přístroje).
3. Místa blízko pobřeží moře.
4. Místa, kde je ve vzduchu olej a kouř.
5. Místa, kde jsou sirnaté plyny.
6. Jiná místa s neobvyklými podmínkami.
7. Tato klimatizační jednotka se používá pouze pro vozy, která mají rovnou střechu (povrch není vystouplý nahoru ani prohnutý dolů).
8. Je zakázáno používat tuto klimatizační jednotku během startování vozidla nebo za jízdy.
9. Je zakázáno napájet klimatizační zařízení z napájecího systému vozidla.

Podmínky pro provoz zařízení

1. Přívod a výfuk vzduchu musí být dostatečně daleko od překážek a v jejich blízkosti nesmí být žádné předměty. Jinak může dojít k narušení funkce zařízení.
2. Vyberte místo, kde nebude hluk a vyfukovaný vzduch z venkovní jednotky rušit okolí.
3. Snažte se zajistit, aby blízko vnitřní jednotky nebylo zářivkového osvětlení.
4. Zařízení není vhodné instalovat do prádelny.

Požadavky na elektrické připojení

Bezpečnostní pokyny

1. Při instalaci jednotky je nutné dodržovat elektrotechnické bezpečnostní normy a předpisy.
2. Pro připojení zařízení použijte vhodný a bezpečný napájecí rozvod.
3. U zařízení s pevně připojeným napájecím kabelem, jehož výměna vyžaduje speciální nástroje, je třeba dodržovat následující pokyn: Pokud je napájecí kabel poškozený, musí být vyměněn výrobcem, autorizovaným servisem nebo osobou s příslušnou kvalifikací, aby se omezilo možné riziko.
4. Zapojte správně fázový, nulový a zemnicí vodič elektrické zásuvky.
5. Před zahájením jakékoli práce na elektrickém zařízení odpojte napájení.
6. Nepřipojujte napájení před dokončením instalace.
7. Klimatizační zařízení je elektrické zařízení I. třídy. Musí být řádně uzemněno podle platných norem. Připojení uzemnění musí provést kvalifikovaný odborník. Zajistěte stálou kontrolu funkčnosti uzemnění, jinak může dojít k úrazu elektrickým proudem.
8. Žlutozelený nebo zelený vodič v zařízení je zemnicí vodič, který nesmí být použit pro žádné jiné účely.
9. Zemní odpor musí vyhovovat platným elektrotechnickým bezpečnostním normám.
10. Zařízení musí být nainstalováno podle místních norem a předpisů.

NĚKOLIK SLOV O VAŠÍ NOVÉ KLIMATIZAČNÍ JEDNOTCE

Děkujeme vám, že jste si vybrali klimatizační zařízení pro obytný vůz.

Tento návod vám poskytne všechny informace potřebné pro instalaci, provoz a údržbu. Věnujte několik minut času na zjištění, jak nejlépe dosáhnout teplotního komfortu a ekonomického provozu s vaším novým klimatizačním zařízením.

Tento návod si dobře uložte pro další použití.

Při pevném připojení k elektrickému rozvodu musí být pro vypínání jednotky použit vypínač, který odpojuje všechny póly a jehož kontakty jsou od sebe ve vypnutém stavu vzdáleny minimálně 3 mm.

ELEKTRICKÉ PARAMETRY

1. Všechny elektrické obvody musí splňovat místní a státní elektrotechnické normy a předpisy. Práce na elektrické instalaci musí provádět kvalifikovaní elektrikáři. Pokud máte nějaké dotazy ohledně následujících pokynů, obraťte se na kvalifikovaného elektrikáře.
2. Zkontrolujte dostupnost napájení a vyřešte všechny problémy s připojením PŘED instalací a provozování této jednotky.
3. Toto klimatizační zařízení je určeno pro provoz s napájením 220–240 V AC, 50 Hz, 1 fáze.
4. Schémata zapojení jsou umístěna na krytu řídicí skříňky. Schéma propojení jednotky je umístěno na stropním panelu.
5. Pokud je napájecí kabel poškozený, musí být vyměněn výrobcem, autorizovaným servisem nebo osobou s příslušnou kvalifikací, aby se omezilo možné riziko.
6. Schéma zapojení může být bez upozornění změněno. Řiďte se podle schématu na jednotce.

SCHÉMA ZAPOJENÍ

Vnitřní stropní jednotka

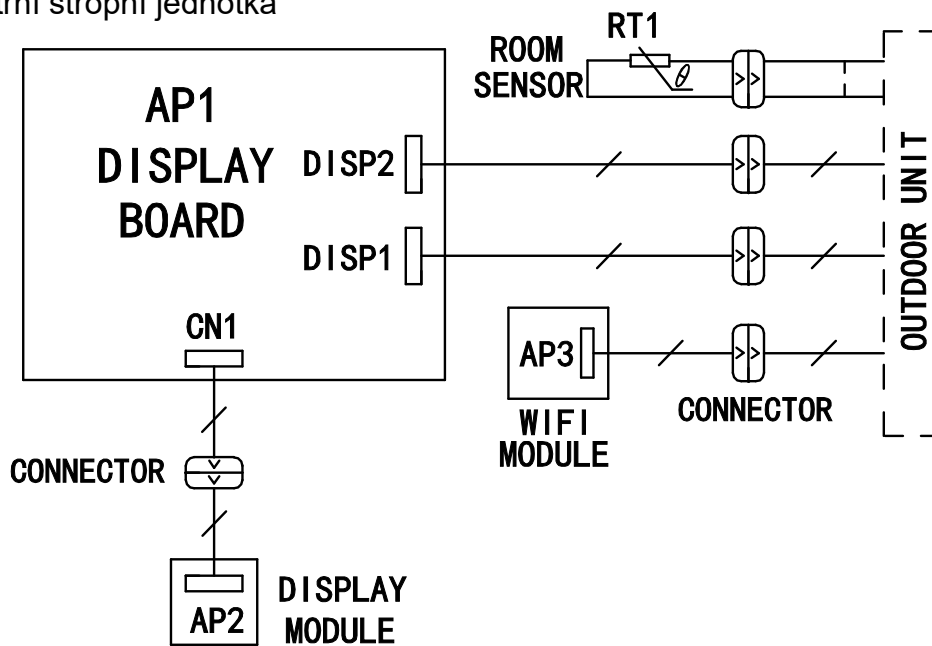

Venkovní střešní jednotka

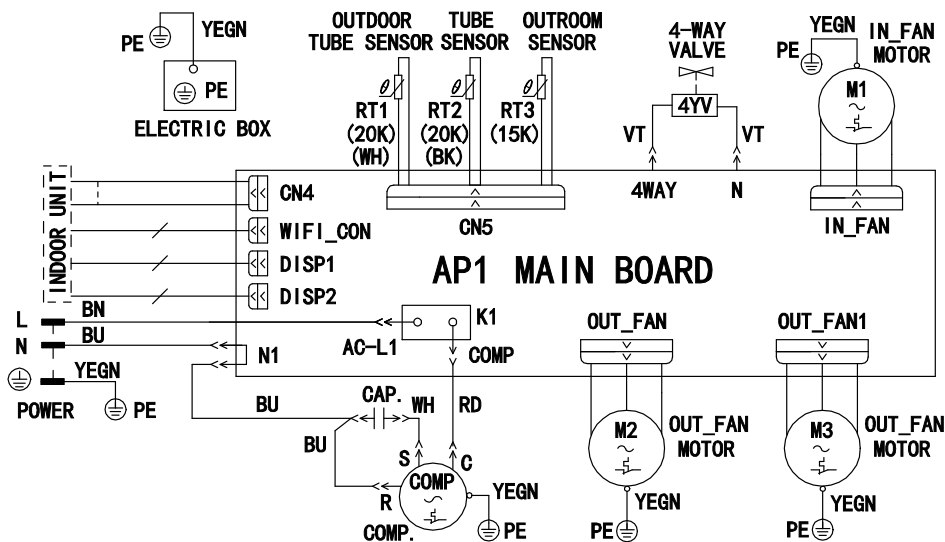

Označení	Význam
4-WAY VALVE	4cestný ventil
CAP.	Kondenzátor
COMP	Kompresor
CONNECTOR	Konektor
DISPLAY BOARD	Deska displeje
DISPLAY MODULE	Modul displeje
ELECTRIC BOX	Elektrická skříňka
INDOOR UNIT	Vnitřní (stropní) jednotka
IN-FAN MOTOR	Motor ventilátoru přívodu vzduchu
LED BOARD	Deska LED
MAIN BOARD	Hlavní deska
OUT_FAN MOTOR	Motor ventilátoru výfuku vzduchu
OUTDOOR TUBE SENSOR	Snímač teploty výměníku
OUTDOOR UNIT	Venkovní (střešní) jednotka
OUTROOM SENSOR	Snímač venkovní teploty
PE	Uzemnění
POWER	Napájení
TERMINAL BLOCK	Svorkovnice
TUBE SENSOR	Snímač teploty trubky výměníku
WIFI MODULE	Wi-Fi modul











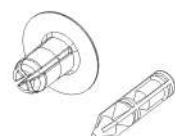



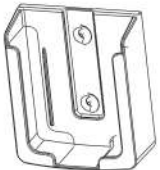

Označení	Význam
BK	Černá
BN	Hnědá
BU	Modrá
GN	Zelená
OG	Oranžová
RD	Červená
VT	Fialová
WH	Bílá
YE	Žlutá
YEGN	Žlutozelená

SEZNAM DODÁVANÝCH DÍLŮ

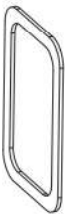
Příslušenství vnitřní jednotky



Příslušenství venkovní jednotky

 <p>Úchytka (10)</p>	 <p>Montážní šroub M8×135 (4)</p>	 <p>Dálkový ovladač</p>	 <p>Samořezný šroub (8)</p>
 <p>Oboustranná lepicí páska</p>	 <p>Baterie (2) (AAA 1,5 V)</p>	 <p>Držák dálkového ovladače</p>	 <p>Šroub se zápusťnou hlavou (2) (držák dálkového ovladače)</p>
 <p>Příruba (horní)</p>	 <p>Rám (příslušenství)</p>	 <p>Pěnové těsnění (příslušenství)</p>	 <p>Montážní lišta</p>
 <p>Izolační plášť</p>	 <p>Montážní šroub (4) M6×25</p>	 <p>Samořezný šroub (4) ST4.2×25 MA</p>	 <p>Izolace a vázací pásek (2)</p>

NÁZVY ČÁSTÍ

Vnitřní stropní jednotka

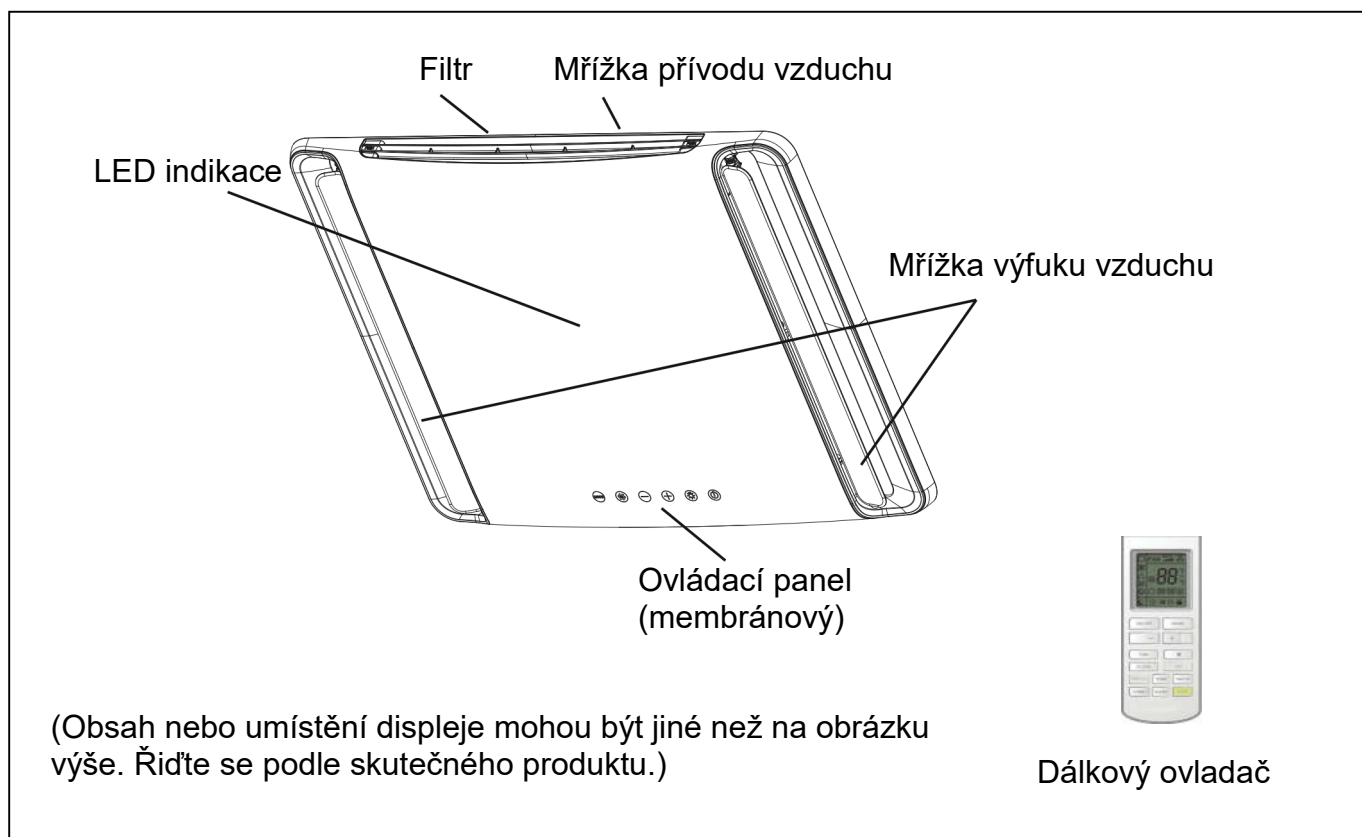

Venkovní střešní jednotka

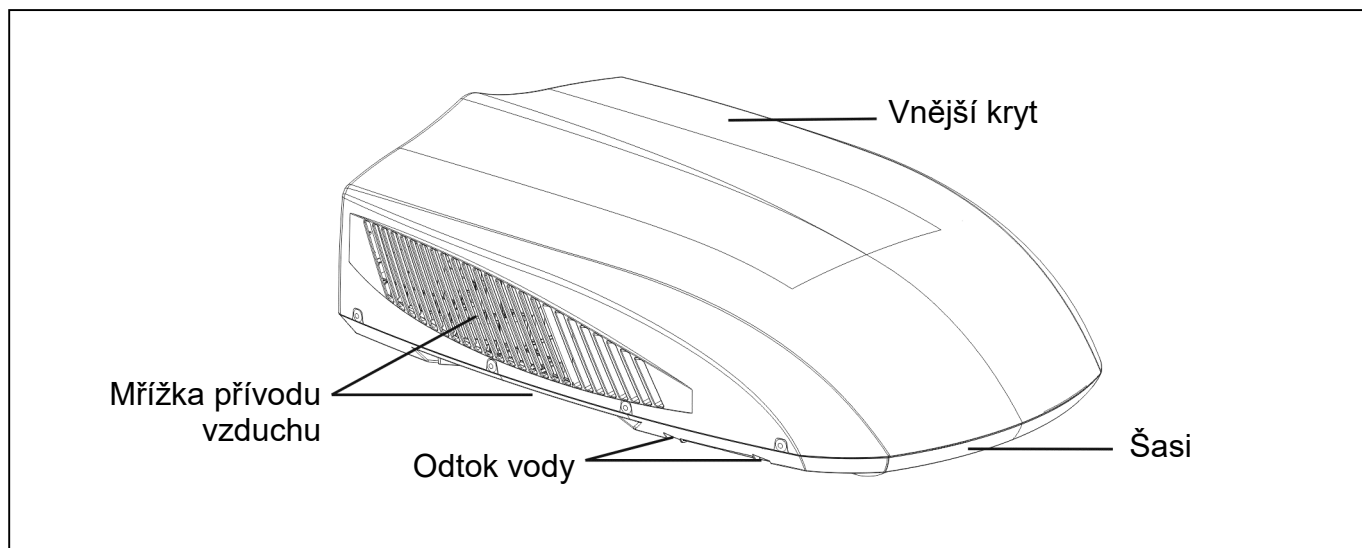

POZNÁMKA:

Skutečný produkt může vypadat trochu jinak než na obrázku výše. Řiďte se podle skutečného produktu.

POUŽITÍ BEZDRÁTOVÉHO DÁLKOVÉHO OVLADAČE

Tlačítka na dálkovém ovladači

Poznámka: Tento dálkový ovladač je univerzální a používá se pro různé modely klimatizací. Některé funkce nemusí být u této jednotky k dispozici.

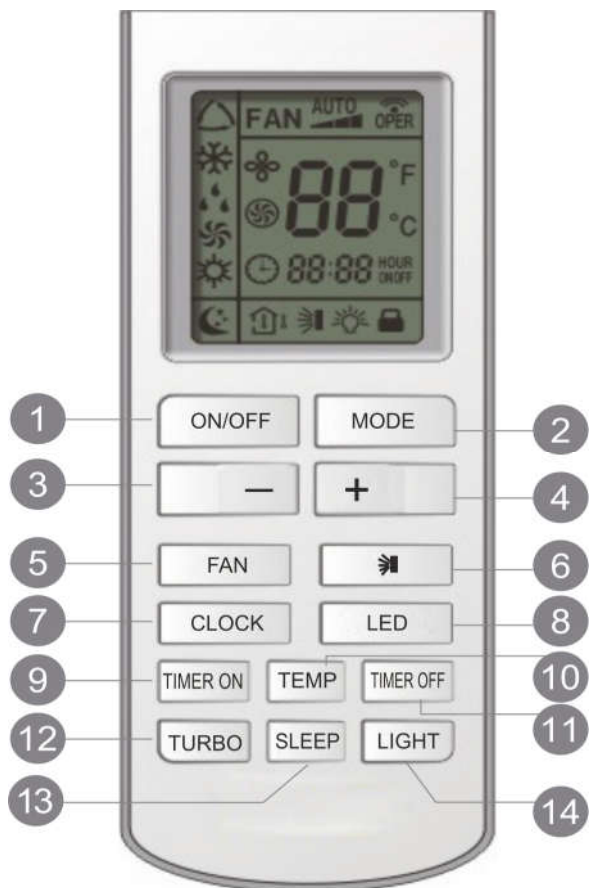

- 1 Tlačítko ON/OFF (Zapnuto/Vypnuto)
- 2 Tlačítko MODE (Režim provozu)
- 3 Tlačítko - (Snížení hodnoty)
- 4 Tlačítko + (Zvýšení hodnoty)
- 5 Tlačítko FAN (Ventilátor)
- 6 Tlačítko  (Směrování vzduchu)
- 7 Tlačítko CLOCK (Hodiny)
- 8 Tlačítko LED (LED osvětlení)
- 9 Tlačítko TIMER ON (Načasované zapnutí)
- 10 Tlačítko TEMP (Teplota)
- 11 Tlačítko TIMER OFF (Načasované vypnutí)
- 12 Tlačítko TURBO (Urychlení)
- 13 Tlačítko SLEEP (Spánek)
- 14 Tlačítko LIGHT (Osvětlení displeje)

Význam indikátorů na displeji

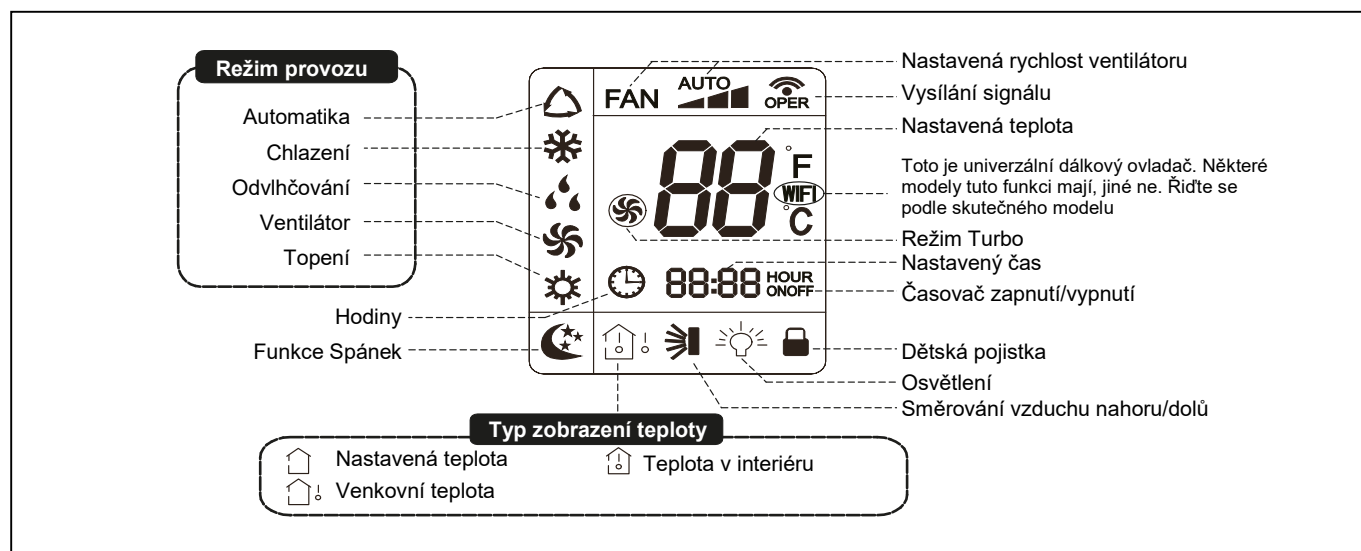

Funkce tlačítek dálkového ovladače

Poznámka:

- Tento dálkový ovladač je univerzální a může být použit pro různé modely klimatizačních jednotek. Pokud daný model zařízení některé funkce nemá, bude zařízení po stisknutí příslušného tlačítka na dálkovém ovladači zachovávat předchozí provozní stav.
- Po připojení k napájení se z klimatizačního zařízení ozve zvukový signál a indikátor provozu (⏻) bude svítit (červený indikátor). Klimatizační zařízení můžete ovládat pomocí dálkového ovladače.
- Když je zařízení zapnuté, po každém stisknutí tlačítka na dálkovém ovladači blikne jednou indikátor vysílání signálu (📶). Z klimatizačního zařízení zazní tón, který potvrzuje příjem signálu.
- Když je zařízení vypnuté, bude se na displeji dálkového ovladače zobrazovat nastavená teplota a indikátor hodin (pokud jsou nastaveny funkce časovače zapnutí/vypnutí a osvětlení, budou se na displeji zároveň zobrazovat také příslušné indikátory). Když je zařízení zapnuté, budou se na displeji zobrazovat příslušné ikony nastavených funkcí.

1 Tlačítko ON/OFF (Zapnuto/Vypnuto)

Stiskněte toto tlačítko pro zapnutí jednotky. Stiskněte tlačítko znovu pro vypnutí jednotky. Když jednotku zapnete nebo vypnete, funkce Časovač a Spánek se zruší, ale nastavený čas zůstává uložen.

2 Tlačítko MODE (Režim provozu)

Stisknutím tohoto tlačítka je možné cyklicky přepínat režim provozu v následujícím pořadí: Automatika, Chlazení, Odvlhčování, Ventilátor a Topení. Po připojení napájení je standardně nastaven režim Automatika. V režimu Automatika se teplota nezobrazuje; v režimu Topení je výchozí hodnota 28 °C; v ostatních režimech je výchozí hodnota 25 °C.

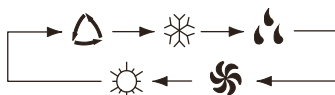

△ Automatika (AUTO) ❄️ Chlazení (COOL) 💧 Odvlhčování (DRY) 🌀 Ventilátor (FAN)

☀️ Topení (HEAT)*

* Jen pro jednotku i s funkcí topení. Pokud je jednotka určena jen pro chlazení, neprovede se po přijetí signálu operace Topení žádná akce.

3 Tlačítko - (Snížení hodnoty)

Umožňuje snížit přednastavenou teplotu. Když je jednotka zapnutá, stiskněte toto tlačítko pro snížení nastavené teploty. Když stisknete a podržíte tlačítko déle než 2 sekundy, začne se hodnota rychle snižovat, dokud tlačítko neuvolníte. Pak se do jednotky vyšle povel pro nastavení požadované teploty. V režimu Automatika se nastavená teplota nedá měnit, ale stisknutím tohoto tlačítka je možné vyslat povel do jednotky.

4 Tlačítko + (Zvýšení hodnoty)

Umožňuje zvýšit přednastavenou teplotu. Když je jednotka zapnutá, stiskněte toto tlačítko pro zvýšení nastavené teploty. Když stisknete a podržíte tlačítko déle než 2 sekundy, začne se hodnota rychle zvyšovat, dokud tlačítko neuvolníte. Pak se do jednotky vyšle povel pro nastavení požadované teploty. V režimu Automatika se nastavená teplota nedá měnit, ale stisknutím tohoto tlačítka je možné vyslat povel do jednotky. Rozsah nastavení ve stupních Celsia: 16–30; rozsah nastavení ve stupních Fahrenheita: 61–86.

5 Tlačítko FAN (Ventilátor)

Stisknutím tohoto tlačítka můžete cyklicky nastavovat rychlost ventilátoru: Automatická, Nízká, Střední a Vysoká. V režimu Automatika (AUTO) je rychlost ventilátoru nastavena automaticky.





▴ Nízká rychlost ▴▴ Střední rychlost ▴▴▴ Vysoká rychlost

Poznámka: V režimu Odvlhčování se rychlost ventilátoru nedá nastavit a je trvale nastavena nízká rychlost ventilátoru.

6 Tlačítko (Směrování vzduchu)

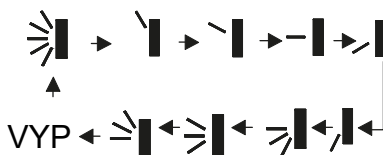
Stiskněte toto tlačítko pro zapnutí funkce automatického směrování vzduchu; po 4 sekundách stiskněte toto tlačítko, abyste automatické směrování vzduchu vypnuli a nastavili směr vyfukování vzduchu v následujícím cyklu.



Tento dálkový ovladač je univerzální a používá se pro jednotky s rozdílnými funkcemi. Pokud dálkový ovladač vyše do hlavní jednotky některý z následujících tří povelů, jednotka jej provede jako povel :

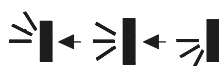



Když se směrovací lamela začne kývat nahoru a dolů a pak je funkce směrování vzduchu vypnuta, lamela se zastaví v aktuální poloze.

 indikuje, že se směrovací lamela vychyluje nahoru a dolů přes všech 5 pozic.

7 Tlačítko CLOCK (Hodiny)

Stiskněte tlačítko CLOCK pro nastavení hodin. Začne blikat indikátor . Během 5 sekund stiskněte tlačítko + nebo –, abyste nastavili aktuální čas. Když toto tlačítko podržíte stisknuté déle než 2 sekundy, začne se čas měnit po každé 0,5 sekundy o 10 minut.

Během blikání indikátoru stiskněte tlačítko CLOCK, abyste nastavení potvrdili. Indikátor  přestane blikat, což znamená, že nastavení bylo úspěšné. Po připojení napájení se standardně zobrazí čas 12:00 a zobrazí se indikátor . Když se zobrazuje indikátor , znamená to, že se v poli hodin zobrazuje aktuální čas; jinak se zobrazuje nastavení časovače.

8 Tlačítko LED (Osvětlení)

Stisknutím tohoto tlačítka můžete zapnout nebo vypnout LED osvětlení panelu.



9 Tlačítko TIMER ON (Načasované zapnutí)

Nastavení časovače pro zapnutí: Po stisknutí tlačítka zmizí indikátor , bude blikat indikátor ON, a v poli hodin se bude zobrazovat nastavení časovače pro zapnutí. Během 5 sekund stiskněte tlačítko + nebo –, abyste v poli hodin nastavili čas pro zapnutí. Každým stisknutím tohoto tlačítka se čas změní o 1 minutu. Když tlačítko + nebo – podržíte stisknuté déle než 2 sekundy, začne se čas měnit takto: Během první 2,5 sekundy se hodnota změní 10× na pozici jednotek minut a poté se hodnota na místě jednotek nemění a změní se 10× hodnota na pozici desítek minut vždy po 2,5 sekundy a přenáší se na pozici hodin. Během blikání indikátoru stiskněte do 5 sekund tlačítko, abyste nastavení časovače potvrdili. Když byl nastaven časovač

pro zapnutí a stisknete znovu tlačítko TIMER ON, časovač pro zapnutí bude zrušen. Před nastavením časovače nastavte pomocí tlačítka CLOCK aktuální čas.

10 Tlačítko TEMP (Teplota)

Stisknutím tohoto tlačítka lze na displeji zobrazit nastavenou teplotu nebo teplotu v interiéru. Když je vnitřní jednotka poprvé zapnuta, bude se zobrazovat vybraná teplota. Když je zobrazení teploty přepnuto z jiného stavu na , bude se zobrazovat teplota v interiéru. Zobrazení nastavené teploty se obnoví automaticky po 5 sekundách, nebo když je přijat další povel z dálkového ovladače. Pokud uživatelé nenastavili typ zobrazované teploty, bude se zobrazovat nastavená teplota. (Tato funkce je k dispozici jen u některých modelů.)

Po připojení napájení se standardně zobrazí vybraná teplota (podle požadavků uživatele na zobrazení; pokud nebyl zadán žádný požadavek, bude se standardně zobrazovat přednastavená teplota a na bezdrátovém dálkovém ovladači se nebude zobrazovat žádná ikona teploty). Stiskněte toto tlačítko. Když se zobrazuje , zobrazí se přednastavená teplota; když se zobrazuje , zobrazí se teplota v interiéru; když se zobrazuje , aktuální stav zobrazení se nezmění. Pokud se aktuálně zobrazuje teplota v interiéru a z dálkového ovladače je přijat jiný povel, zobrazí se přednastavená teplota a po 5 sekundách se začne znovu zobrazovat teplota v interiéru.

(Tato funkce je k dispozici jen u některých modelů.)

11 Tlačítko TIMER OFF (Načasované vypnutí)

Stiskněte toto tlačítko, abyste přešli do nastavení časovače pro vypnutí. Bude blikat indikátor OFF.

Postup nastavení je stejný jako u načasovaného zapnutí.

12 Tlačítko TURBO (Urychlení klimatizace)

Stiskněte toto tlačítko v režimu Chlazení nebo Topení, abyste zapnuli nebo vypnuli funkci Turbo. Když je funkce Turbo zapnutá, zobrazuje se její indikátor. Při přepnutí do jiného režimu nebo při změně rychlosti ventilátoru bude funkce Turbo automaticky zrušena.

13 Tlačítko SLEEP (Spánek)

Stiskněte toto tlačítko, abyste zapnuli nebo vypnuli funkci Spánek. Po připojení napájení je funkce Spánek standardně vypnutá. Po vypnutí jednotky je funkce Spánek zrušena. Když je funkce Spánek zapnutá, zobrazuje se její indikátor. V tomto režimu je možné nastavit časovač. V režimech Ventilátor a Automatika není tato funkce dostupná.

1) Když je klimatizační zařízení v režimu Chlazení nebo Odvlhčování a byla nastavena funkce Spánek, zvýší se po 1 hodině nastavená teplota o 1 °C a po 2 hodinách znovu o 1 °C, takže se během 2 hodin zvýší o 2 °C. Zařízení pak pracuje při této teplotě a s nastavenou rychlostí ventilátoru.

2) Když je klimatizační zařízení v režimu Topení a byla nastavena funkce Spánek, sníží se po 1 hodině nastavená teplota o 1 °C a po 2 hodinách znovu o 1 °C, takže se během 2 hodin sníží o 2 °C. Zařízení pak pracuje při této teplotě a s nastavenou rychlostí ventilátoru.

3) V režimu Ventilátor a Automatika se nastavená teplota nemění.

14 Tlačítko LIGHT (Osvětlení)

Stiskněte toto tlačítko pro zapnutí/vypnutí osvětlení displeje. Když je osvětlení zapnuto, bude se zobrazovat indikátor  a bude svítit osvětlení displeje.

Popis speciálních funkcí

Automatický režim provozu

Když je nastaven režim Automatika, na displeji se nezobrazuje nastavená teplota a jednotka bude vybírat vhodný režim provozu automaticky podle teploty v interiéru tak, aby se vytvořilo příjemné prostředí.

Funkce Turbo

Když je tato funkce spuštěna, ventilátor jednotky poběží velmi vysokou rychlostí, aby se urychlilo chlazení nebo topení a teplota v místnosti dosáhla co možná nejdříve nastavené hodnoty.

Funkce pro vyfoukání zbytkového tepla

(Tato funkce je k dispozici jen u některých modelů.)

Když jednotka pracuje v režimu Topení nebo Automatika-topení, kompresor a ventilátor vnitřní jednotky běží, a když je jednotka vypnuta, kompresor a ventilátor venkovní jednotky se zastaví. Horní a dolní směrovací lamela se otočí do vodorovné polohy a pak ventilátor vnitřní jednotky poběží 10 sekund nízkou rychlostí a poté se jednotka vypne.

Funkce Wi-Fi

Současným stisknutím tlačítek MODE a TURBO je možné zapnout nebo vypnout funkci Wi-Fi. Když je funkce Wi-Fi zapnutá, zobrazí se na dálkovém ovladači ikona WiFi. Při současném stisknutí a podržení tlačítek MODE a TURBO vyšle dálkový ovladač povel pro resetování funkce Wi-Fi a pak se funkce Wi-Fi zapne. Funkce Wi-Fi je po aktivaci dálkového ovladače standardně zapnuta. (Tato funkce je k dispozici jen u některých modelů.)

Wi-Fi aplikace:

Google Play

EWPE Smart

Postup ovládání

Základní operace

1. Po připojení napájení stiskněte tlačítko ON/OFF, abyste spustili jednotku. (Poznámka: Po připojení napájení se směrovací lamela hlavní jednotky automaticky zavře.)
2. Stisknutím tlačítka MODE vyberte požadovaný režim provozu.
3. Stisknutím tlačítka + nebo - nastavte požadovanou teplotu. (V režimu Automatika se teplota nenastavuje.)
4. Stisknutím tlačítka FAN můžete nastavit nízkou, střední nebo vysokou rychlost ventilátoru.
5. Stisknutím tlačítka  můžete nastavit směrování vzduchu.

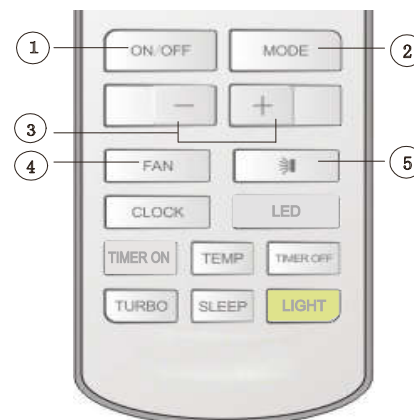

Speciální operace

1. Stiskněte tlačítko SLEEP pro nastavení funkce Spánek.
2. Stiskněte tlačítko TIMER ON nebo TIMER OFF, abyste mohli nastavit načasované zapnutí nebo vypnutí.
3. Stiskněte tlačítko LIGHT, abyste mohli zapnout nebo vypnout displej jednotky (tato funkce nemusí být u některých jednotek dostupná).
4. Stiskněte tlačítko TURBO, abyste zapnuli nebo vypnuli funkci TURBO.
5. Stiskněte tlačítko LED, abyste zapnuli nebo vypnuli osvětlení panelu.

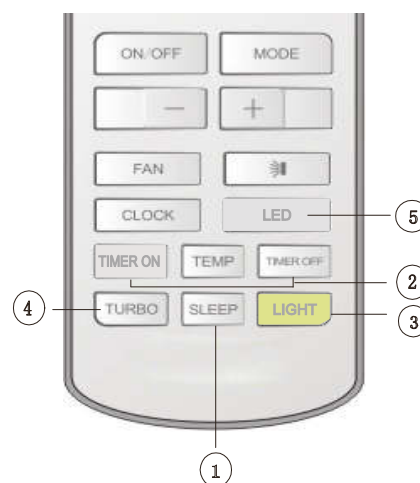

Výměna baterií v dálkovém ovladači

1. Stiskněte zadní stranu dálkového ovladače v místě, které je označeno značkou , jak ukazuje obrázek, a pak vysuňte kryt přihrádky baterií ve směru šipky.
2. Vyměňte dvě 1,5V baterie velikosti AAA. Přesvědčte se, že jsou + a – póly baterií správně orientovány.
3. Nasadte zpět kryt baterií.

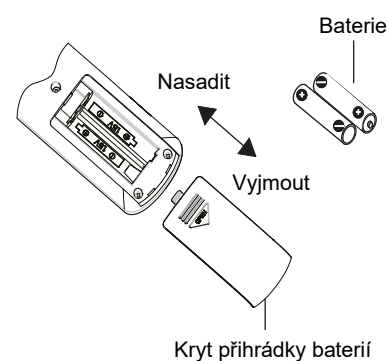

Poznámka

- Při použití nasměrujte vysílač signálu dálkového ovladače na okénko přijímače na klimatizačním zařízení.
- Vzdálenost mezi vysílačem signálu a okénkem přijímače by neměla být větší než 8 m a v cestě signálu by neměly být žádné překážky.
- V místě, kde je zářivkové osvětlení nebo bezdrátový telefon, může dojít k rušení signálu. V takovém případě je třeba přiblížit dálkový ovladač ke klimatizačnímu zařízení.
- Při výměně baterií použijte stejný typ baterií.
- Když nebudete dálkový ovladač dlouho používat, vyjměte z něj baterie.
- Vyměňte baterie, když jsou indikátory na displeji dálkového ovladače špatně viditelné, nebo se vůbec nezobrazují.

OVLÁDACÍ PANEĽ

Poznámka: Pokud není dálkový ovladač k dispozici, můžete použít ovládací panel jednotky.

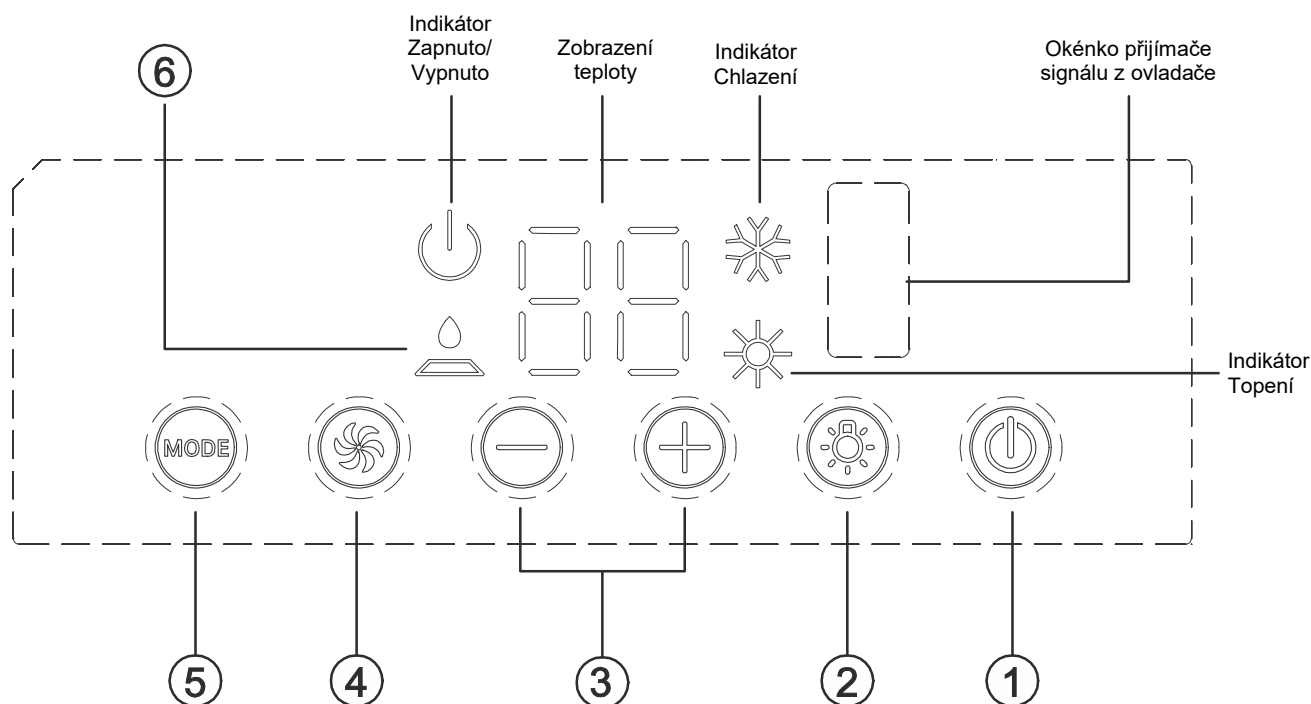

1 Tlačítko ON/OFF (Zapnuto/Vypnuto)

Stisknutím tohoto tlačítka se zařízení spustí, dalším stisknutím tohoto tlačítka se zařízení zastaví.

2 Tlačítko LIGHT (Osvětlení)

Stiskněte toto tlačítko pro zapnutí/vypnutí svícení displeje vnitřní jednotky.

3 Tlačítko (+/-) (Zvýšení/Snížení)

Stiskněte tlačítko + pro zvýšení nastavené (požadované) teploty. Stiskněte tlačítko - pro snížení nastavené (požadované) teploty. Rozsah nastavení teploty je 16–30 °C.

4 Tlačítko FAN SPEED (Rychlost ventilátoru)

Nastavuje postupně rychlost ventilátoru na LOW (nízká), MED (střední), HIGH (vysoká) a TURBO (velmi vysoká).

5 Tlačítko MODE (Režim provozu)

Nastavuje režim provozu COOL (Chlazení), FAN (Ventilátor), HEAT (Topení).

6 Indikátor FILTER CHECK (Kontrola filtru)

Tato funkce připomíná, že se má vyčistit vzduchový filtr (normální údržba), aby se zvýšila účinnost provozu. Indikátor se automaticky rozsvítí, když doba provozu ventilátoru překročí 250 hodin.

Když indikátor svítí, vypněte jednotku, odpojte ji od napájení, vyjměte vzduchový filtr, očistěte ho a pak nainstalujte nazpět, připojte napájení a zapněte jednotku. Indikátor bude stále svítit, proto stiskněte po dobu 5 sekund tlačítko +, aby indikátor zhasl.

POKYNY PRO INSTALACI

Před instalací

Otestujte chod jednotky se správným napájením. Viz provozní pokyny v uživatelském návodu na obsluhu a instalaci. Zkontrolujte, zda všechny ovládací prvky pracují správně a pak odpojte napájení jednotky.

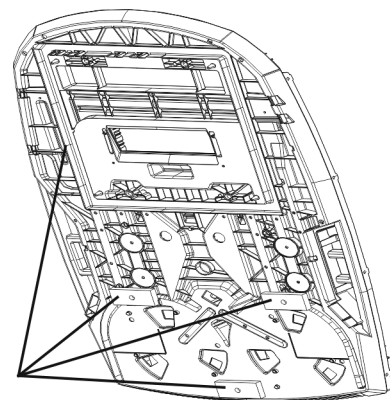

- Před instalací zkontrolujte, zda jsou k jednotce připojeny tři kusy pryžových podložek a čtyřhranné pryžové těsnění.

VAROVÁNÍ

Pohyblivé části mohou způsobit zranění osob. Buďte při testování jednotky opatrní. Neprovozujte jednotku s odstraněným vnějším krytem.

KROK 1 – VÝBĚR MÍSTA PRO INSTALACI A INSTALACE KLIMATIZAČNÍ JEDNOTKY

Vaše klimatizační zařízení bylo zkonstruováno pro použití v obytných vozech.

Zkontrolujte střechu vozu, abyste zjistili, zda dokáže udržet venkovní střešní jednotku i vnitřní stropní jednotku bez dodatečné podpory. Ujistěte se, montážní plocha na stropu interiéru nezasahuje do existujících struktur.

Jakmile určíte místo pro instalaci vašeho klimatizačního zařízení, je třeba vyřezat ve střeše otvor (pokud tam již není), vyztužit ho a orámovat. Můžete využít také existující střešní větrací otvory (okno).

Případ A

Pokud se v požadovaném místě instalace klimatizačního zařízení již nachází střešní větrací otvor (okno), je třeba provést následující kroky:

1. Odšroubujte všechny šrouby, které připevňují střešní větrací okno k vozu. Vyjměte střešní okno a všechny případné doplňky. Pečlivě odstraňte všechny prach kolem otvoru, aby byl povrch střechy čistý.
2. Může být zapotřebí utěsnit nějaké otvory po montážních šroubech starého větracího okna, které se mohou nacházet mimo těsnění základní desky venkovní střešní jednotky.
3. Zkontrolujte velikost otvoru ve střeše; pokud je otvor menší než 356×356 mm, je třeba ho zvětšit. Pokud je otvor větší než 356×356 mm, je třeba vytvořit montážní konstrukci (rám) pro zmenšení velikosti otvoru (viz obrázek 1).

Případ B

Pokud se střešní větrací okénko nepoužije, je třeba vyříznout do střechy vozu nový otvor (viz obrázek 1).

Odpovídající otvor je třeba vyříznout také ve stropu uvnitř vozu. Při řezání otvoru ve stropu buďte opatrní, protože pokud je strop čalouněný, může se potah roztrhnout. Když má otvor ve střeše a ve stropu uvnitř vozu správnou velikost, je třeba vložit mezi venkovní střechu a vnitřní strop podpůrnou rámovou konstrukci. Výztužná rámová konstrukce musí splňovat následující podmínky:

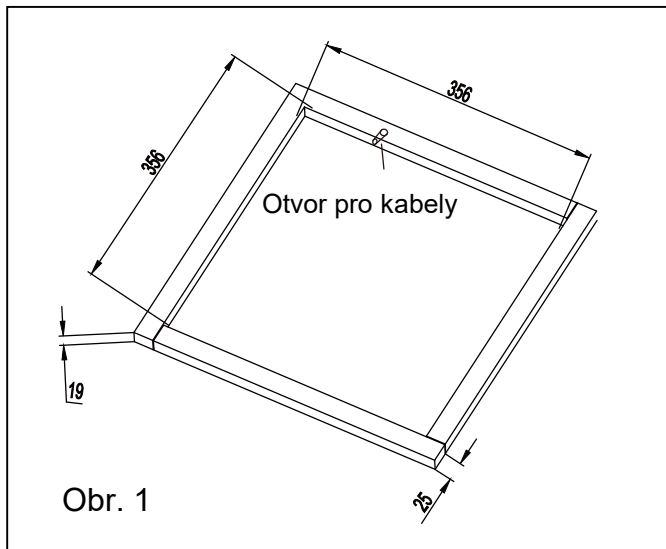

1. Musí být schopna udržet váhu venkovní střešní jednotky a vnitřní stropní jednotky.
2. Musí dokázat udržet venkovní plochu střechy a plochu stropu uvnitř vozu v potřebné vzdálenosti od sebe a podepírat je tak, aby nedošlo k jejich deformaci nebo zborcení, když se venkovní střešní jednotka a vnitřní stropní jednotka přišroubují k sobě. Typický podpůrný rám ukazuje obrázek 1.
3. V rámu musí být otvor pro vedení napájecích vodičů. Protáhněte napájecí kabel rámem hned při instalaci podpůrného rámu.

UPOZORNĚNÍ

1. Venkovní střešní jednotka musí být namontována na ploše, která je vodorovná ve směru zepředu dozadu a z boku na bok, když je vůz zaparkován na vodorovném povrchu. Obrázek 2 ukazuje maximální přípustné odchylky od vodorovné polohy, v jakých může být jednotka namontována.
2. Pokud je střecha vozu nakloněná (není vodorovná) tak, že venkovní střešní jednotku není možné namontovat v rámci specifikací maximálního přípustného sklonu, je třeba přidat venkovní vyrovnávací podložku, aby byla jednotka ve vodorovné poloze. Typickou vyrovnávací podložku ukazuje obrázek 3.
3. Když byla venkovní střešní jednotka vyrovnána, může být zapotřebí použít další vyrovnávací podložku nad vnitřní stropní jednotku uvnitř vozu. Před smontováním musí být venkovní střešní jednotka a vnitřní stropní jednotka vůči sobě správně zarovnané, aby se daly přišroubovat k sobě.
4. Když je prostor montážního otvoru správně připraven, odstraňte obal a přepravní vložky venkovní střešní jednotky. Opatrně vyzvedněte jednotku na střechu vozu. Nezvedejte jednotku za vnější plastový kryt. Umístěte venkovní střešní jednotku nad připravený montážní otvor.
5. Zašpičatělý konec (nos) krytu musí směřovat k přední straně vozu.

Poznámka: Snažte se, aby byla jednotka při provozu co možná nejvíce ve vodorovné poloze. Při maximálním sklonu 5° může jednotka pracovat jen po krátkou dobu, aby se zabránilo unikání vody.

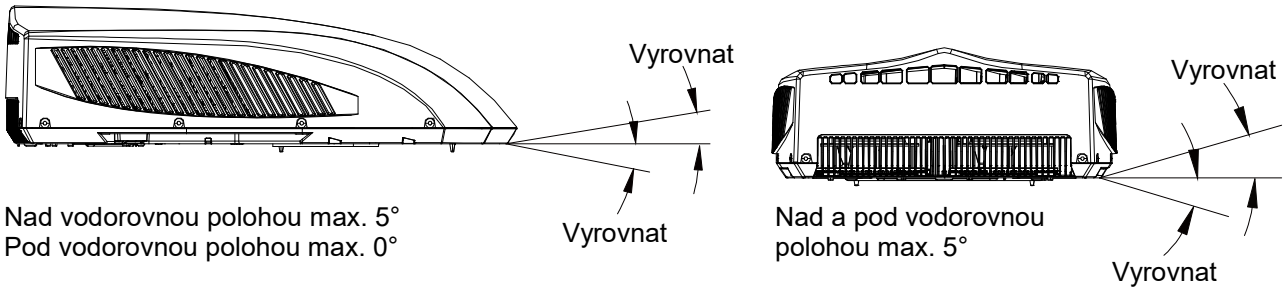

Obr. 2

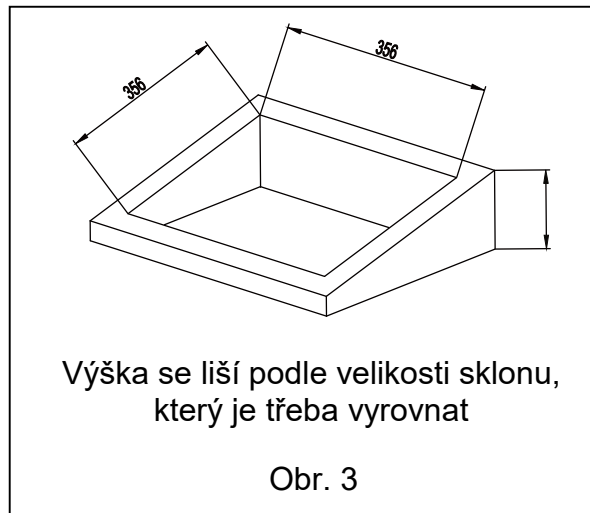

Obr. 3

Orientační rozměry venkovní střešní jednotky (pohled shora)

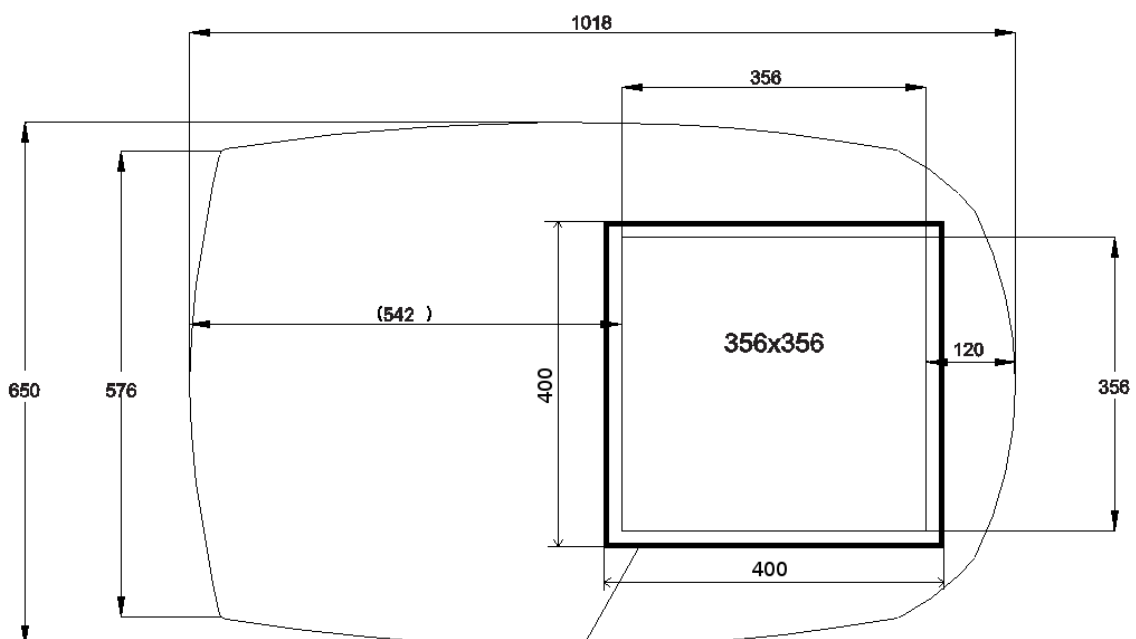

Čtyřhranné pryžové těsnění 400×400 mm

KROK 2 – MONTÁŽ VENKOVNÍ STŘEŠNÍ JEDNOTKY

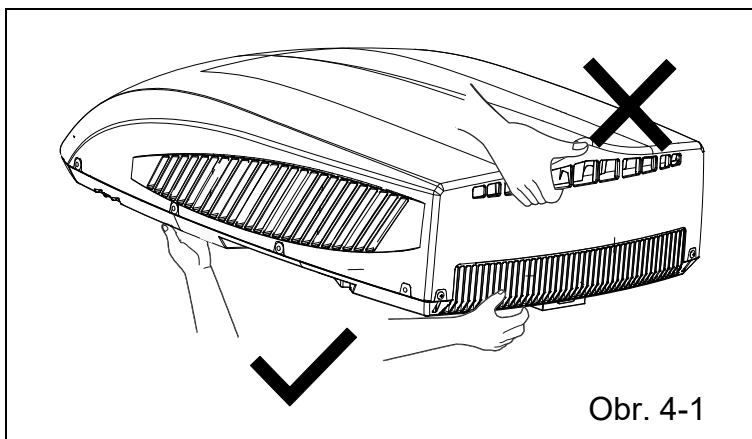

1. Otevřete obal a vyjměte venkovní střešní jednotku.

Při přemísťování jednotky po vybalení nezvedejte jednotku za mřížku výfuku vzduchu v zadní části vnějšího krytu (viz obrázek 4-1).

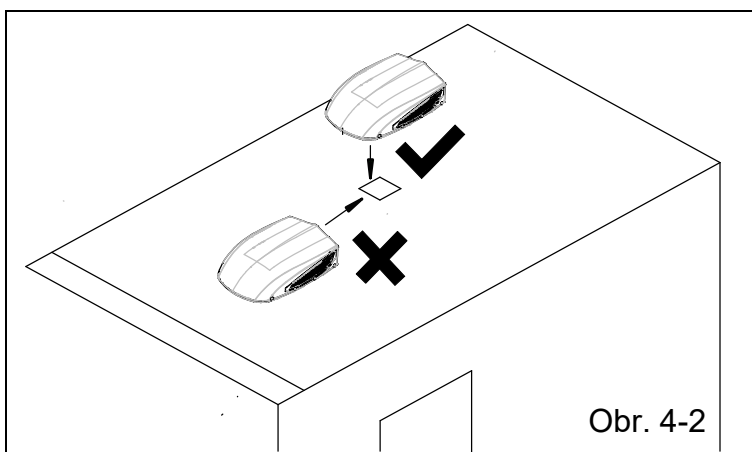

2. Upevněte venkovní jednotku na střechu vozu a pak vyvrtejte otvory.

Umístěte venkovní jednotku na střechu vozu; zvedněte venkovní jednotku, vyvrtejte otvory do střechy vozu a pak venkovní jednotku položte na místo. Netahejte venkovní jednotku po střeše. Jinak může vypadnout těsnicí proužek (viz obrázek 4-2).

KROK 3 – MONTÁŽ VNITŘNÍ STROPNÍ JEDNOTKY

Zkontrolujte, zda je vnitřní stropní jednotka správně zarovnaná s venkovní střešní jednotkou.
Upozornění před utažením šroubů:

1. Použitelná tloušťka střechy vozu je v rozmezí 30–80 mm.
2. Než šrouby utáhnete, našroubujte nejprve čtyři šrouby ručně a nepoužívejte příliš velkou sílu.
3. Při šroubování šroubů můžete použít automatické nářadí. Neutahujte jeden šroub úplně a teprve pak ostatní šrouby, aby se závit šroubu nevzpříčil.
4. Max. utahovací moment je v rozmezí 2,3–2,5 Nm.

Pro zajištění správné instalace musí být následující kroky provedeny v předepsaném pořadí.

1. Opatrně vybalte vnitřní stropní jednotku z obalu (k jednotce je přibalený dálkový ovladač).
2. Odmontujte z vnitřní stropní jednotky mřížku.
3. Před instalací venkovní (střešní) jednotky klimatizačního zařízení pro obytné vozy na střechu vozu přimontujte na šasi venkovní jednotky rám vzduchovodu a plastovou přírubu (horní) pomocí 4 šroubů (s délkou 25 mm) (Viz. obr. 5-1).
4. Pak přemístěte venkovní jednotku na střechu vozu a zarovnejte ji s otvory ve střeše. Pro montáž venkovní jednotky použijte 2 montážní lišty a 4 šrouby (viz obr. 5).
5. Montážní šrouby musíte našroubovat nejprve ručně, aby nedošlo ke strhání závitů. **NEZAČÍNEJTE MONTOVAT ŠROUBY POMOCÍ PNEUMATICKÉHO ŠROUBOVÁKU.** Montážní šrouby je třeba dotáhnout. Montáž je hotová, když je těsnění základní desky rovnoměrně stlačené.
6. Než začnete instalovat rozvaděč vzduchu vnitřní jednotky klimatizačního zařízení obytného vozu, sestavte si vzduchovod z plastových rámců podle tloušťky střechy vozidla. Po vyzkoušení instalace nanečisto použijte vhodný počet těsnění a plastových rámců pro sestavení vzduchovodu. Splete k sobě těsnění a plastové rámy pomocí oboustranné lepicí pásky (nutno zakoupit samostatně) (viz obr. 5-2, 5-3).
7. Nainstalujte vzduchovod na rozvaděč vzduchu. Připevněte rozvaděč vzduchu na montážní lišty pomocí 4 šroubů. Po připevnění vnitřní jednotky k venkovní jednotce zkontrolujte, zda se vzduchovod neuvolnil (viz obr. 5).

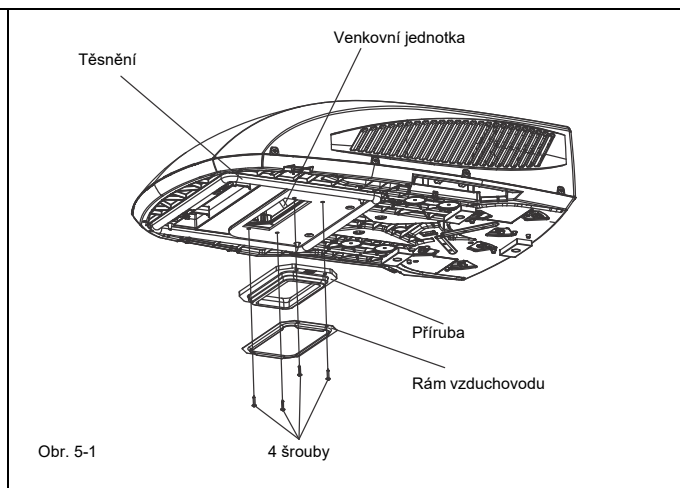
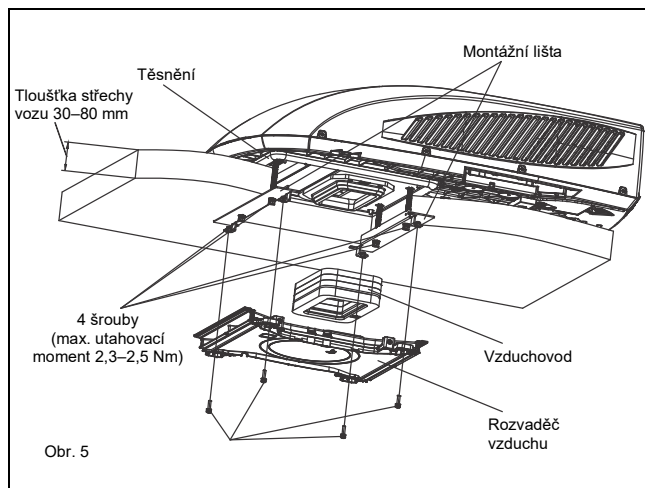

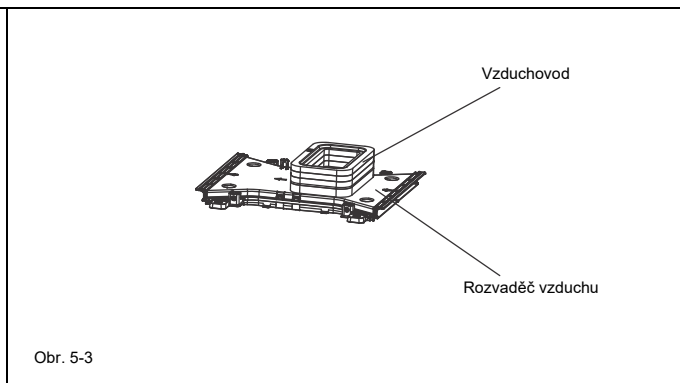
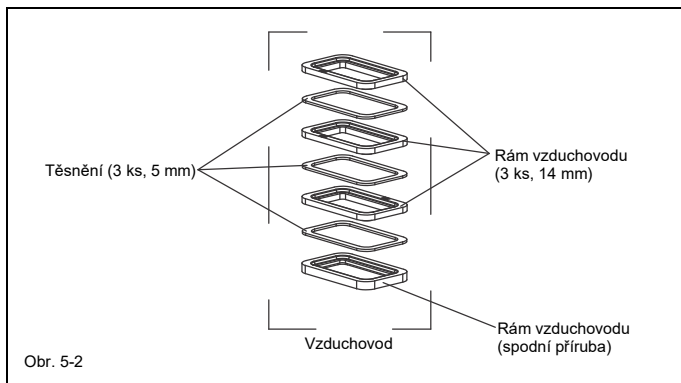

KROK 4 – ELEKTRICKÉ ZAPOJENÍ

Vedení napájení 220–240 V AC

! VAROVÁNÍ

Před prováděním jakékoli práce na jednotce odpojte jednotku úplně od napájení, abyste zabránili možnosti úrazu osob anebo poškození zařízení. Po správném připevnění rámu vnitřní jednotky k venkovní jednotce musí být provedena následující elektrická zapojení.

1. Jak ukazuje obrázek 7, z venkovní jednotky vycházejí dva kabelové svazky, jeden napájecí (silnoproudý) a druhý ovládací. Napájecí vodiče je třeba připojit přímo k napájecím svorkám, zatímco ovládací vodiče je třeba připojit k ovládacím signálovým vodičům vnitřní jednotky.
2. Jak ukazuje obrázek 8, vnitřní jednotka má jeden svazek ovládacích signálových vodičů se 4 připojovacími konektory.
3. Propojte odpovídající konektory vnitřní a venkovní jednotky. Pak použijte kus pěnové izolace, omotejte jím každý konektor samostatně, a nakonec smotejte konektory k sobě. Dbejte na to, aby mezi vodiči nebyly mezery.

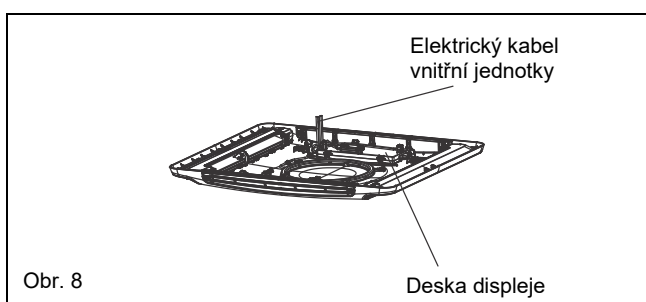
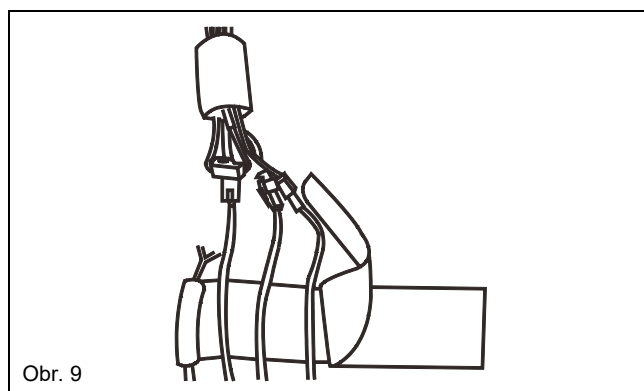
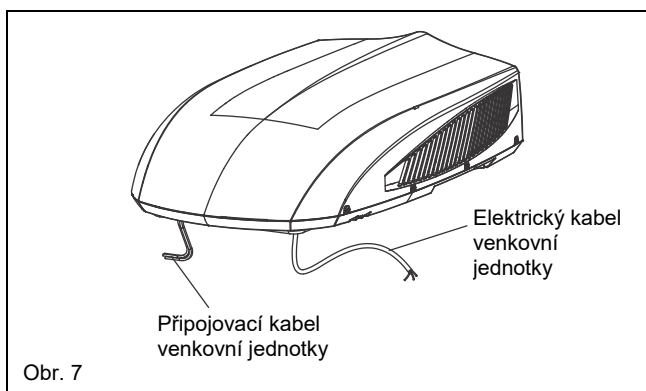

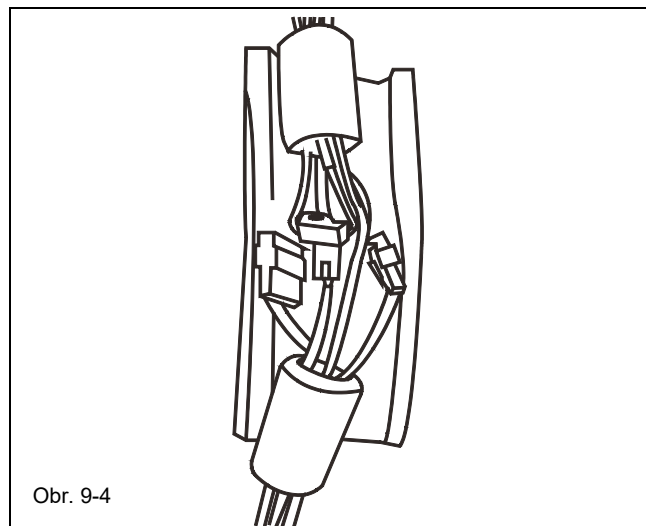
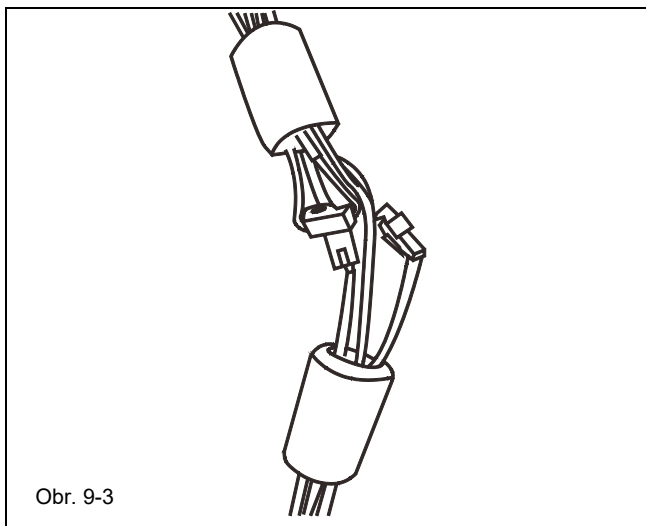
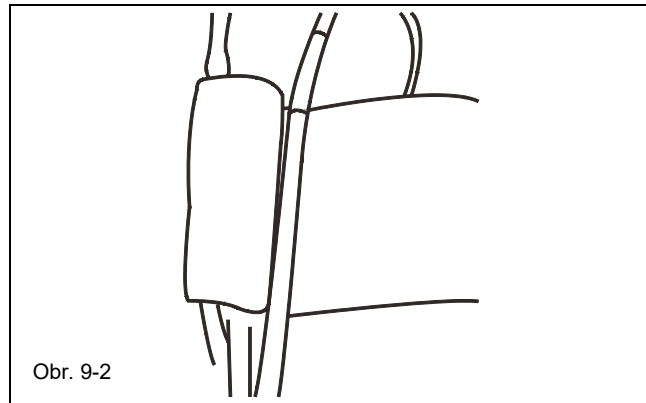
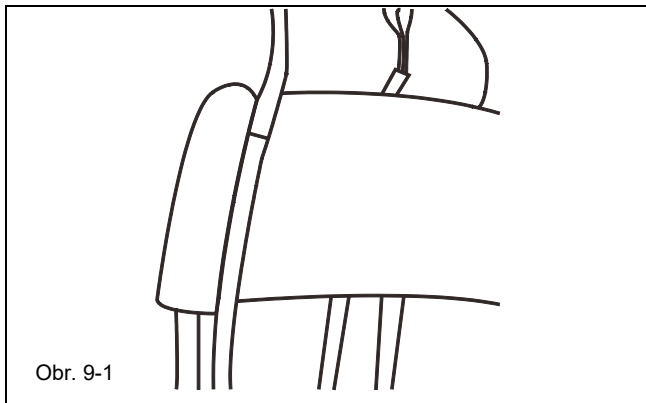

4. Podle obrázku použijte kousek tepelně izolačního pláště pro obalení svorek a pěnové izolace. Pak slepte tepelně izolační plášť a upevněte ho kabelovými vázacími pásky.

Poznámka:

1. Kabelové vázací pásky musí být připevněny na místo, kde je pěnová izolace i tepelně izolační plášť;
2. Před instalací předního panelu vnitřní jednotky dejte tepelně izolační plášť na horní část rozvaděče vzduchu.

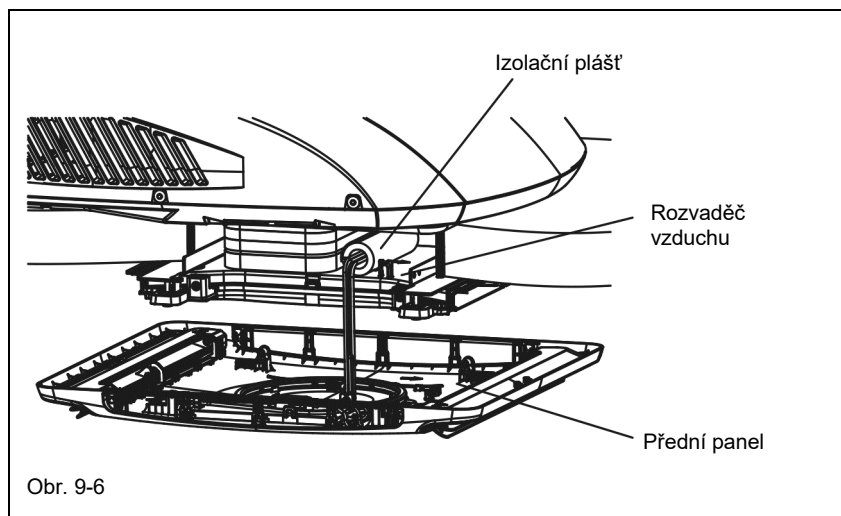
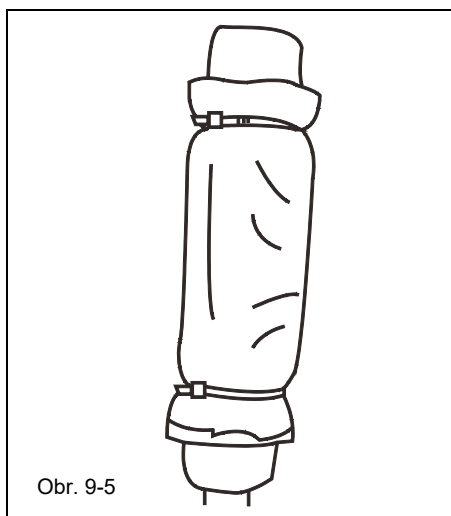

KROK 5 – DOKONČENÍ INSTALACE

Pro dokončení instalace a požadované kontroly systému musí být provedeny následující kroky.

1. Zkontrolujte pozici snímače teploty interiéru (termostatu). Ujistěte se, že je termostat protažen přes držák a že se nedotýká žádného kovového povrchu.
2. Připevněte přední panel k rozvaděči vzduchu vnitřní jednotky pomocí 4 šroubů. (Viz obrázek 10.)
3. Nainstalujte vzduchový filtr a mřížku přívodu vzduchu. Stiskněte „PUSH“ a zajistěte úchytkami.
4. Připojte napájení a zkontrolujte, zda jednotka funguje.
5. Když namontujete vnitřní jednotku a mezi panelem a stropem vozu není rovnoměrná mezera, požádejte výrobce o vhodnou úpravu.

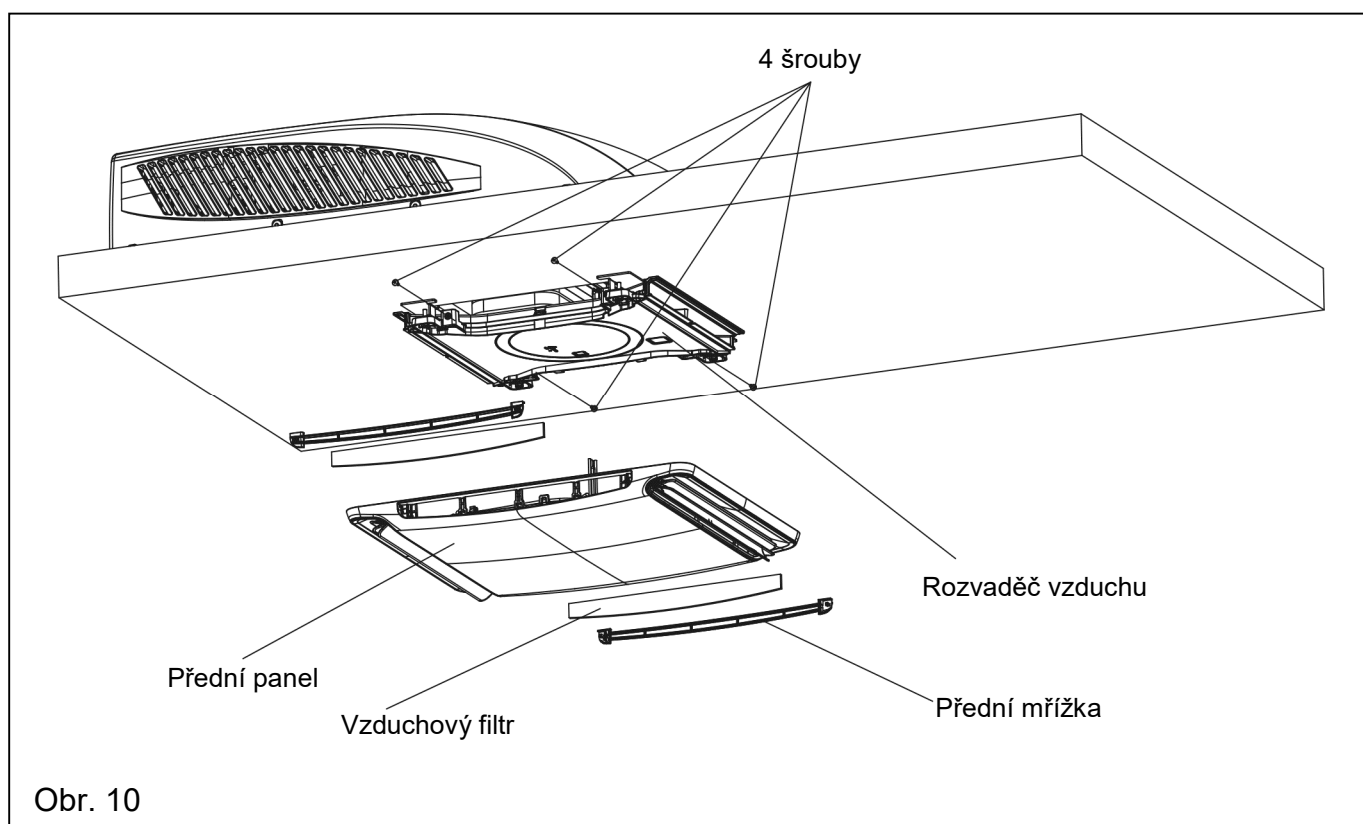

ŘEŠENÍ PROBLÉMŮ

Pokud máte s vaším klimatizačním zařízením pro obytné vozy nějaké problémy, prohlédněte si nejprve následující pokyny, než budete kontaktovat servisní středisko.

PROBLÉM	MOŽNÁ PŘÍČINA	ŘEŠENÍ
Jednotka nejde spustit.	Jednotka možná není správně připojena k napájení.	Zkontrolujte napájení vozu a ujistěte se, že je v pořádku.
Jednotka nedokáže ochladit interiér.	Střešní klimatizační zařízení není ve vodorovné poloze.	Namontujte střešní klimatizační zařízení co možná nejlépe do vodorovné polohy ve směru zepředu dozadu i z boku na bok, když je vozidlo zaparkované. Zkontrolujte, že je klimatizační zařízení namontováno správně a vodorovně.
	Nastavená teplota je příliš vysoká.	Nastavte nižší teplotu pomocí dálkového ovladače.
	Špinavý vzduchový filtr.	Vyjměte a vyčistěte filtr.
	Vnitřek vozu byl před zapnutím klimatizace již velmi horký.	Nechte jednotce dostatečný čas pro vychlazení interiéru.
Jednotka vydává hluk.	Jednotka cvaká a bublá.	Tyto zvuky jsou při provozu jednotky normální.
Z jednotky odkapává voda do interiéru.	Těsnění základní desky není rovnoměrně stlačené.	Aby bylo těsnění základní desky správně stlačené, musí se montážní šrouby utahovat stejnoměrně.
Na tepelném výměníku jednotky je námraza nebo led.	V interiéru je nízká teplota.	Nastavte ventilátor na vysokou rychlost.
	Špinavý filtr.	Vyjměte a vyčistěte filtr.

POSTUPY BĚŽNÉ ÚDRŽBY

Aktivita	Četnost
Odmontujte kryt a umyjte spirálu kondenzátoru.	Dvakrát za rok.
Vyčistěte filtr. (V závislosti na kvalitě vzduchu může být zapotřebí čistit častěji.)	Když se rozsvítí indikátor FILTER CHECK na panelu klimatizačního zařízení.

Vyjmutí vzduchového filtru

Stiskněte obě strany mřížky přívodu vzduchu v místech označených slovem „PUSH“. Otevřete mřížku přívodu vzduchu a pak vytáhněte vzduchový filtr.

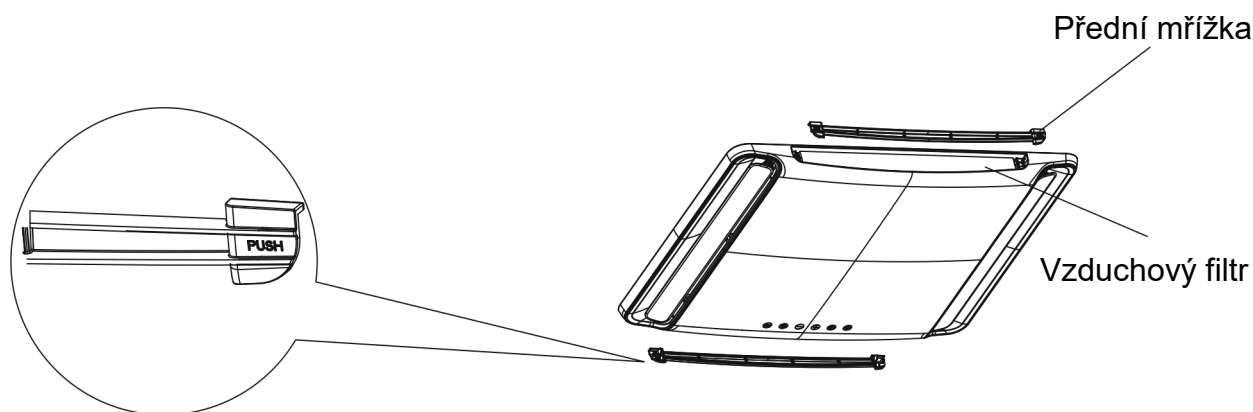

Čištění vzduchového filtru

Umyjte prach ze vzduchových filtrů čistou vodou nebo vysajte filtr elektrickým domácím vysavačem.

Postup demontáže úchytek

1. Konkrétní metoda demontáže: použijte nástroj podobný nástroji na obrázku *b*, nasadte jej na kolík úchytky a zasuňte jej, jak ukazuje obrázek *a*. Hloubka zasunutí je asi 3 mm, jak ukazuje obrázek *c*, při které je možné úchytku rozpojit. Když uslyšíte cvaknutí, uchopte plášť úchytky rukou, abyste ji mohli vytáhnout.

Poznámka: Pokud zasunete nástroj příliš hluboko, úchytky se může zablokovat a při násilné demontáži se poškodí a nepůjde již použít. V takovém případě použijte nástroj, jehož průměr je menší než průměr úchytky, abyste jím kolík úchytky úplně zasunuli a oddělili tak od sebe plášť a kolík úchytky a pak úchytku odmontovali.

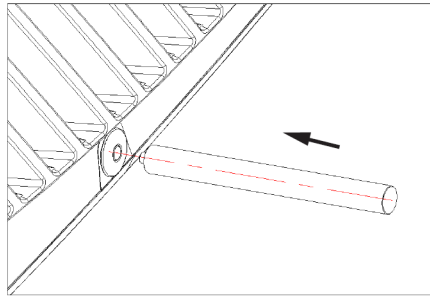
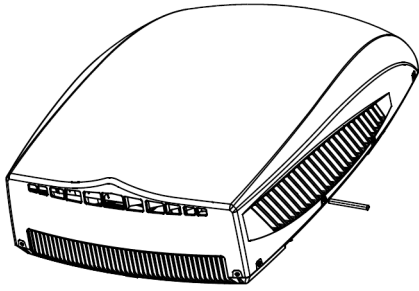

Obr. a

2. Nákres demontážního nástroje

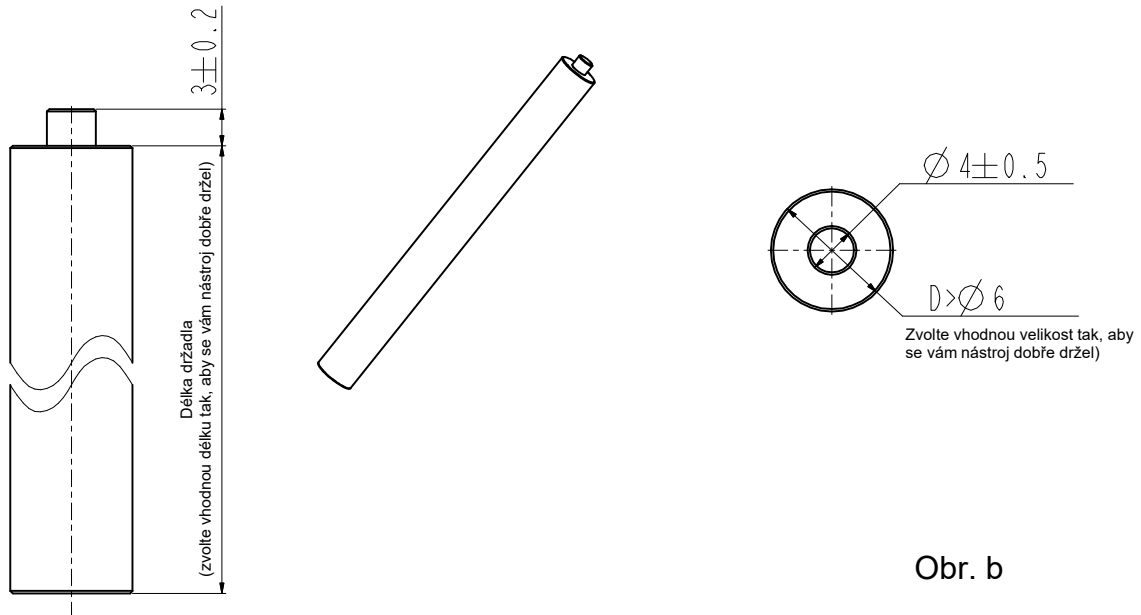

Obr. b

3. Nákres úchytky v různých stavech

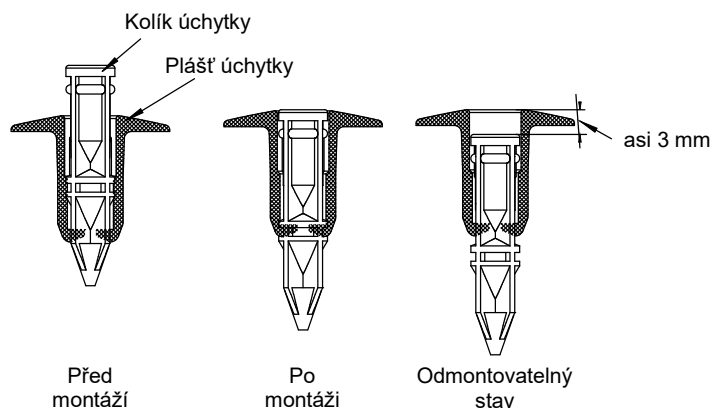

Obr. c

! VAROVÁNÍ

NEDODRŽENÍ NÁSLEDUJÍCÍCH POKYŇŮ MŮŽE MÍT ZA NÁSLEDEK VÁŽNÉ ZRANĚNÍ OSOB.

1. Nedotýkejte se kontaktů kondenzátoru, dokud není vybitý jeho elektrický náboj. Na kondenzátoru může být stále vysoké napětí i po odpojení napájení.
2. Buďte opatrní při údržbě chladicího systému, protože je v něm vysoký interní tlak.
3. Neblokujte filtr a přívod vzduchu do stropního panelu, abyste zabránili unikání vody.

ZPĚTNÝ ODBĚR ELEKTROODPADU



Uvedený symbol na výrobku nebo v průvodní dokumentaci znamená, že použité elektrické nebo elektronické výrobky nesmí být likvidovány společně s komunálním odpadem. Za účelem správné likvidace výrobku jej odevzdejte na určených sběrných místech, kde budou přijata zdarma. Správnou likvidací tohoto produktu pomůžete zachovat cenné přírodní zdroje a napomáháte prevenci potenciálních negativních dopadů na životní prostředí a lidské zdraví, což by mohly být důsledky nesprávné likvidace odpadů. Další podrobnosti si vyžádejte od místního úřadu nebo nejbližšího sběrného místa.

POUŽITÉ CHLADIVO

INFORMACE TÝKAJÍCÍ SE POUŽITÉHO CHLADICÍHO PROSTŘEDKU

- Toto zařízení obsahuje fluorované skleníkové plyny zahrnuté v Kjótském protokolu. Údržba a likvidace musí být provedena kvalifikovaným personálem.
- Typ chladicího prostředku: R410A
- Složení chladicího prostředku R410A: (50% HFC-32, 50% HFC-125)
- Množství chladicího prostředku: viz přístrojový štítek, **hermeticky uzavřený systém.**
- Hodnota GWP: 2088
- GWP = Global Warming Potential (potenciál globálního oteplování)

VÝROBCE

SINCLAIR CORPORATION Ltd.
1-4 Argyll St.
LONDON
W1F 7LD
United Kingdom

www.sinclair-world.com

Zařízení bylo vyrobeno v Číně (Made in China).

ZÁSTUPCE, SERVIS

SINCLAIR Global Group s.r.o.
Purkyňova 45
Brno
612 00

Tel.: +420 541 590 140
Tel. servis: +420 541 590 150
Fax: +420 541 590 124
Fax. servis: +420 541 590 153
Bezplatná infolinka: +420 800 100 285

www.sinclair-solutions.com
info@sinclair-solutions.com

